

Voor extra stevigheid kunt u bij een halfsteens muur kolommen metselen bij de deur

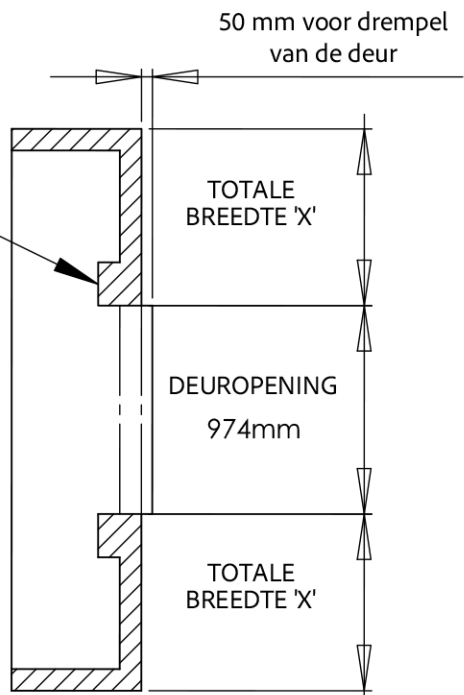

| TYPE TUINKAS | TOTALE BREEDTE 'B' | TOTALE BREEDTE 'X' |
|--------------------|--------------------|--------------------|
| RUGBY (6 WIDTH) | 1968mm | 497mm |
| RUSHMOOR (8 WIDTH) | 2598mm | 812mm |
| ROEDEAN (11 WIDTH) | 3532mm | 1279mm |

| TOTALE LENGTE 'L' = BASISLENGTE VAN DE KAS + EXTENSIE INDIEN NODIG | | | |
|--------------------------------------------------------------------|--------|------------------|-----------------|
| BASIS TUIINKAS | LENGTE | TUINKAS EXTENSIE | LENGTE EXTENSIE |
| 6 LONG | 1990mm | 6 EXT LONG | 1860mm |
| 8 LONG | 2610mm | 8 EXT LONG | 2480mm |
| 10 LONG | 3230mm | 10 EXT LONG | 3100mm |
| 12 LONG | 3850mm | 12 EXT LONG | 3720mm |

RICHTLIJNEN VOOR ROBINSONS FUNDERING.

Onder een opgemetselde muur dient u ten alle tijden een fundering aan te brengen. Afhankelijk van de ondergrond zijn hiervoor verschillende mogelijkheden. Raadpleeg een lokale specialist indien u hierover meer informatie nodig heeft.

De verschillende bodemsamenstellingen in Nederland vergen verschillende manieren van aanpak. Klei, veen, zand en de diepte van de bovenlaag verschillen overal.

Indien u een halfsteens muur metselt of laat metselen zorg dan dat op de hoeken bij de deur de muur steens wordt terug gemetseld. Er ontstaat dan een kolom waardoor de muur extra stevig is op deze punten.



halfsteens



volsteens



Wij adviseren u om een volsteens muur te metselen onder deze kas.

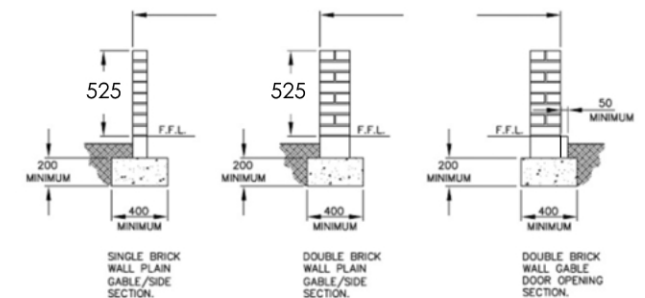

Deze tekening geldt alleen voor een kas met een deur aan de voorzijde