

1858 Bloemendael

Montagehandleiding

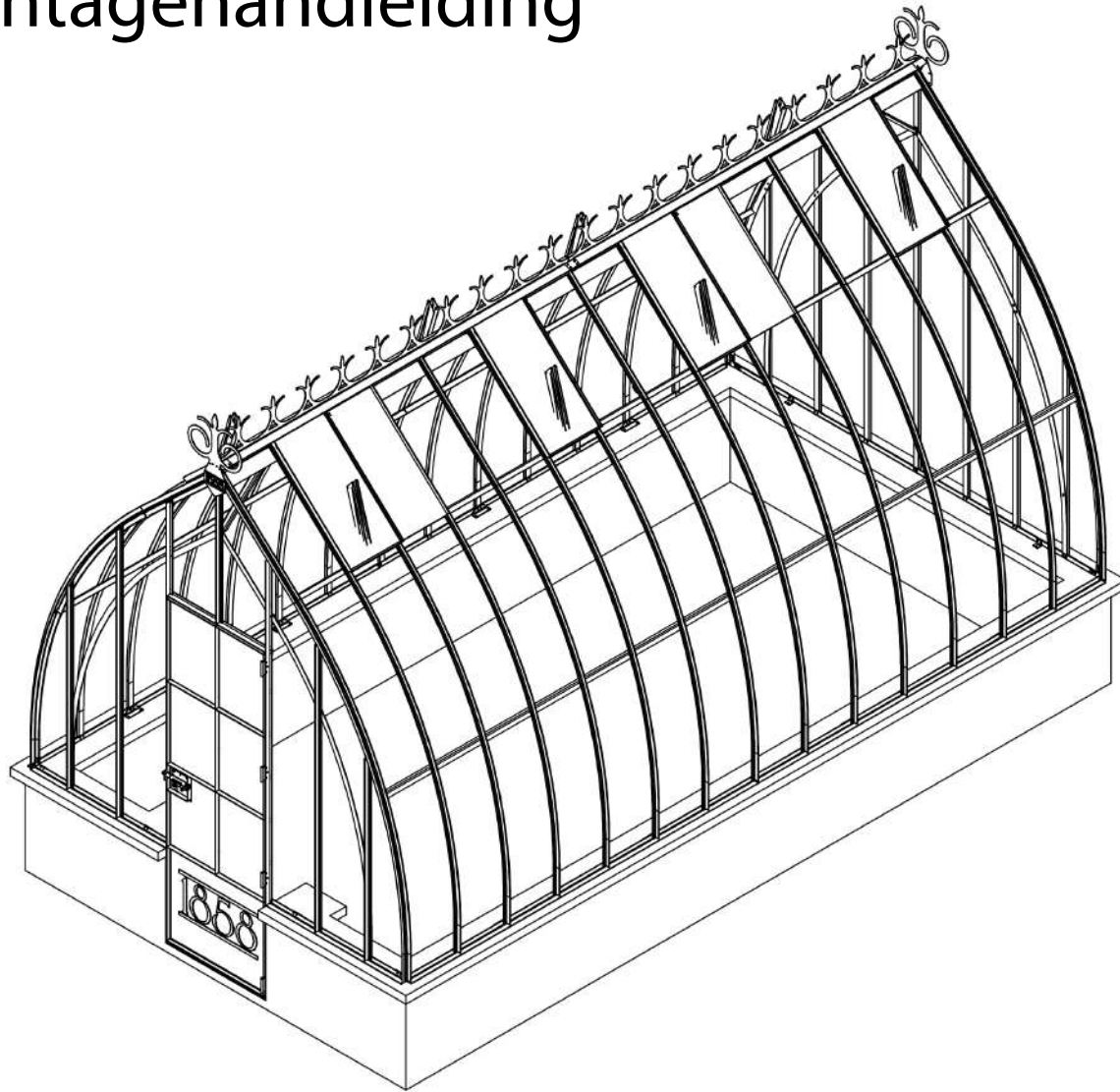

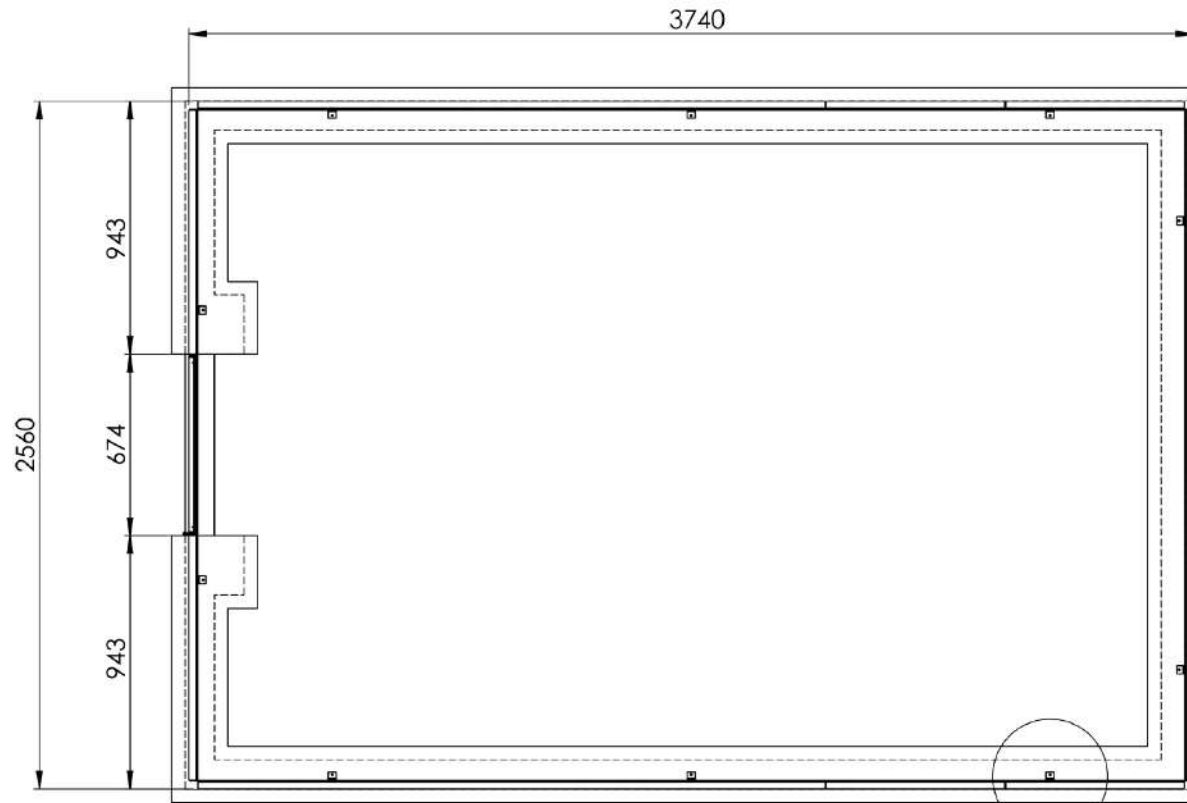

UK	Please note: these dimensions are the outside dimensions of the framework and not the dimensions of the wall. You can determine the size of the wall depending on the brick and cover brick to be used.
DE	Bitte beachten Sie: Diese Maße sind die Außenmaße des Rahmens und nicht die Maße der Wand. Sie können die Größe der Wand in Abhängigkeit von dem zu verwendenden Ziegel und Deckstein bestimmen.
FR	Remarque: ces dimensions correspondent aux dimensions extérieures du cadre et non aux dimensions du mur. Vous pouvez déterminer la taille du mur en fonction de la brique et de la brique de couverture à utiliser.
NL	Let op: deze maten zijn de buitenmaten van het framework en niet de maten van de muur. Afhankelijk van de te gebruiken steen en deksteen kunt u de maat van de muur bepalen.

UK: Total height including cover stone
 DE: Gesamthöhe inklusive Deckstein
 FR: Hauteur totale, y compris la pierre de couverture
 NL: Totale hoogte inclusief deksteen

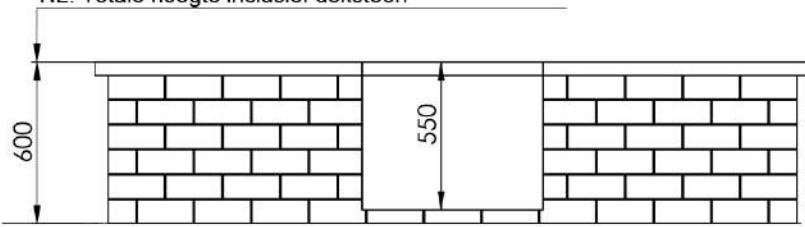

UK: Ground level
 DE: Bodenhöhe
 FR: Niveau du sol
 NL: Maaiveld

UK: Anchoring hole
 DE: Verankerungsloch
 FR: Trou d'ancrage
 NL: Verankeringsgat

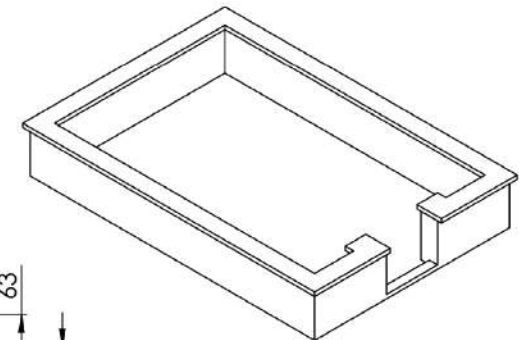
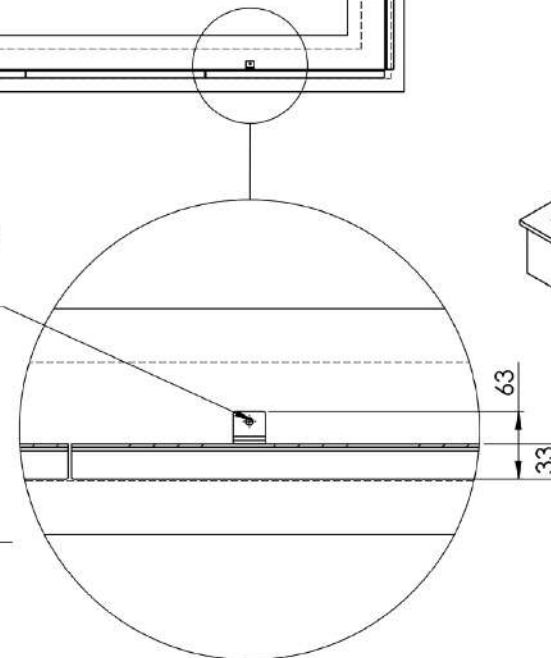

Volg de instructies in deze handleiding zorgvuldig op.

U heeft verschillende onderdelen ontvangen:

- De voorwand (voorgemonteerd in twee delen)
- De achterwand (voorgemonteerd in twee delen)
- De bogen, hoek- en nokprofielen
- De deur(en)
- De ventilatieramen (gedeeltelijk voorgemonteerd)
- Montagemateriaal en kleine onderdelen van de kas

Alle metalen onderdelen worden aan elkaar geschroefd met het meegeleverde montagemateriaal. In de meeste gevallen schroeft u twee metalen delen aan elkaar. In sommige gevallen worden drie delen aan elkaar geschroefd. Zorg ervoor dat u het montagemateriaal op de juiste manier gebruikt:

- Plaats de twee of drie metalen profielen op elkaar.
- Plaats de bout in het gat en steek deze door de profielen.
- Plaats aan de andere kant een sluitring op het draadeinde van de bout.
- **Let op: De afgeronde kant van de sluitring moet aan de kant van het profiel komen om beschadiging van de poedercoating te voorkomen.**
- Draai vast met een borgmoer.

Let op: Draai nooit de bout maar de moer vast om beschadiging van de poedercoating te voorkomen.

U monteert de wanden van de kas met het montagemateriaal uit het overzicht hiernaast.

Andere onderdelen zoals de nokken en ventilatieramen hebben andere montagematerialen.

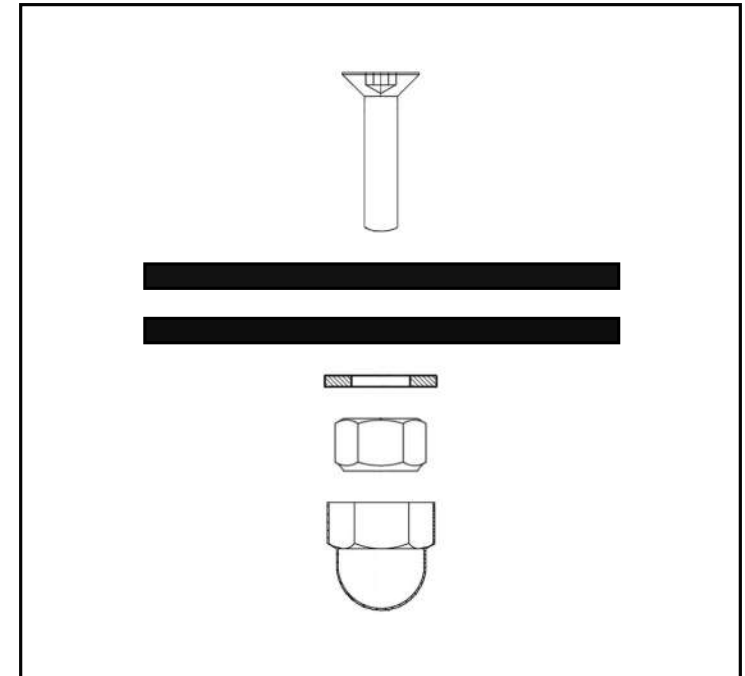



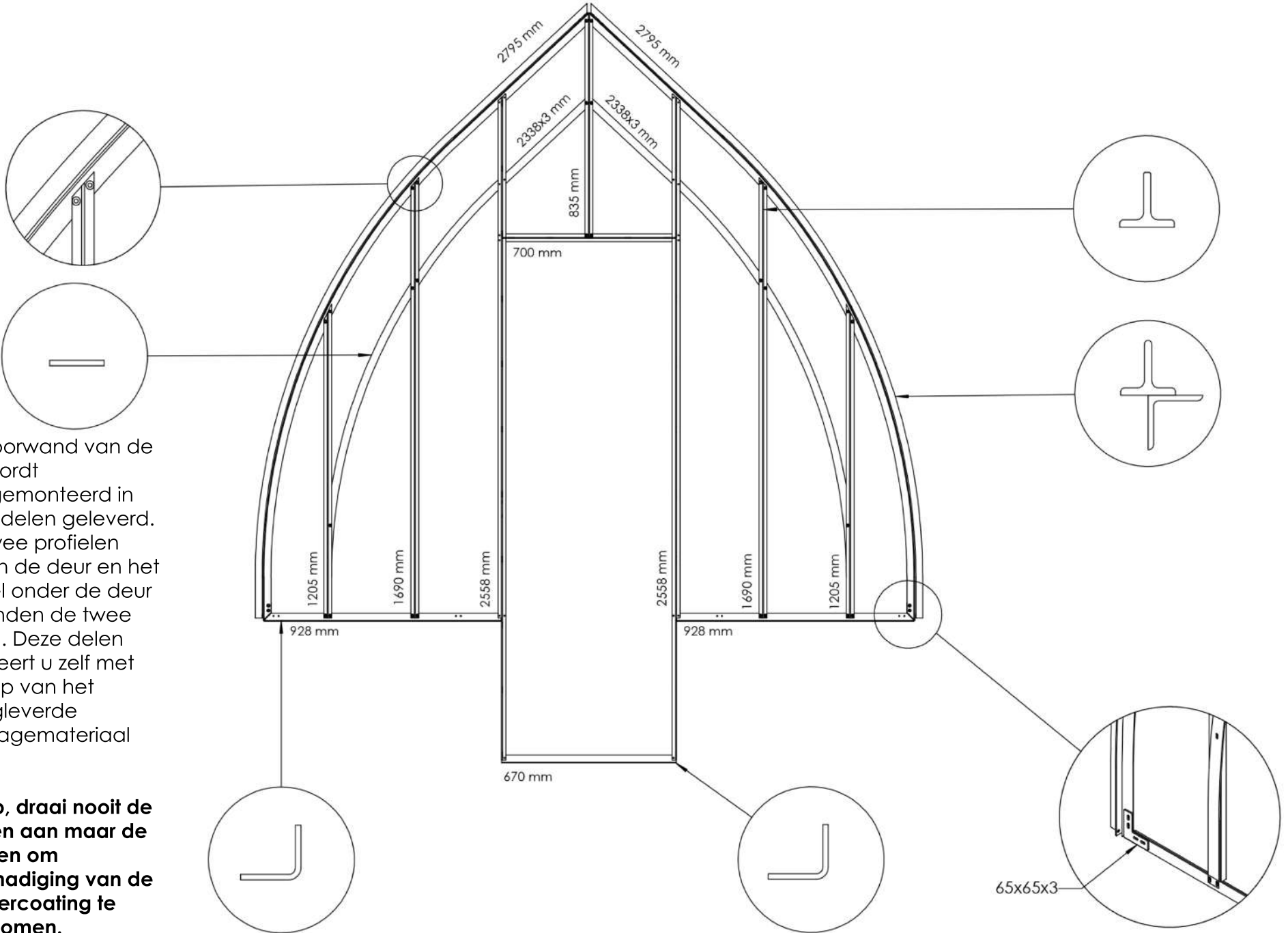





























Image Bild Image Afbeelding	Description Beschreibung Description Omschrijving
	Bout M4x14
	Carrossiering M4
	Borgmoer M4
	Afdekdop M4



De voorwand van de kas wordt voorgemonteerd in twee delen geleverd. De twee profielen boven de deur en het profiel onder de deur verbinden de twee delen. Deze delen monteert u zelf met behulp van het meegleverde montage materiaal (106).

Let op, draai nooit de bouten aan maar de moeren om beschadiging van de poedercoating te voorkomen.

part / teil / partie / onderdeel		(mm)	#	V
		2558	1	
		2558	1	
		1690	1	
		1690	1	
		1205	1	
		1205	1	
		835	1	
		700	1	
		928	1	
		928	1	
		670	1	
		2795	1	
		2795	1	
		2338x3	2	

De deur is al voorgemonteerd. Dit betekent dat de scharnieren en de grendel al gemonteerd zijn.

De deur bevestigt u met de scharnieren aan het profiel van de kas. Gebruik bij de scharnieren het volgende montagemateriaal (107):

- Bout M4x10
- Carrosseriering M4
- Moer M4

Om het onderste scharnier te bevestigen moet u in de muur boren. Gebruik voor de montage van het scharnier het volgende materiaal:

- Schroef 4,2 x 40
- Plug 6x50

Opmerking: Draai niet de bouten maar de moeren aan om beschadiging van de poedercoating te voorkomen.

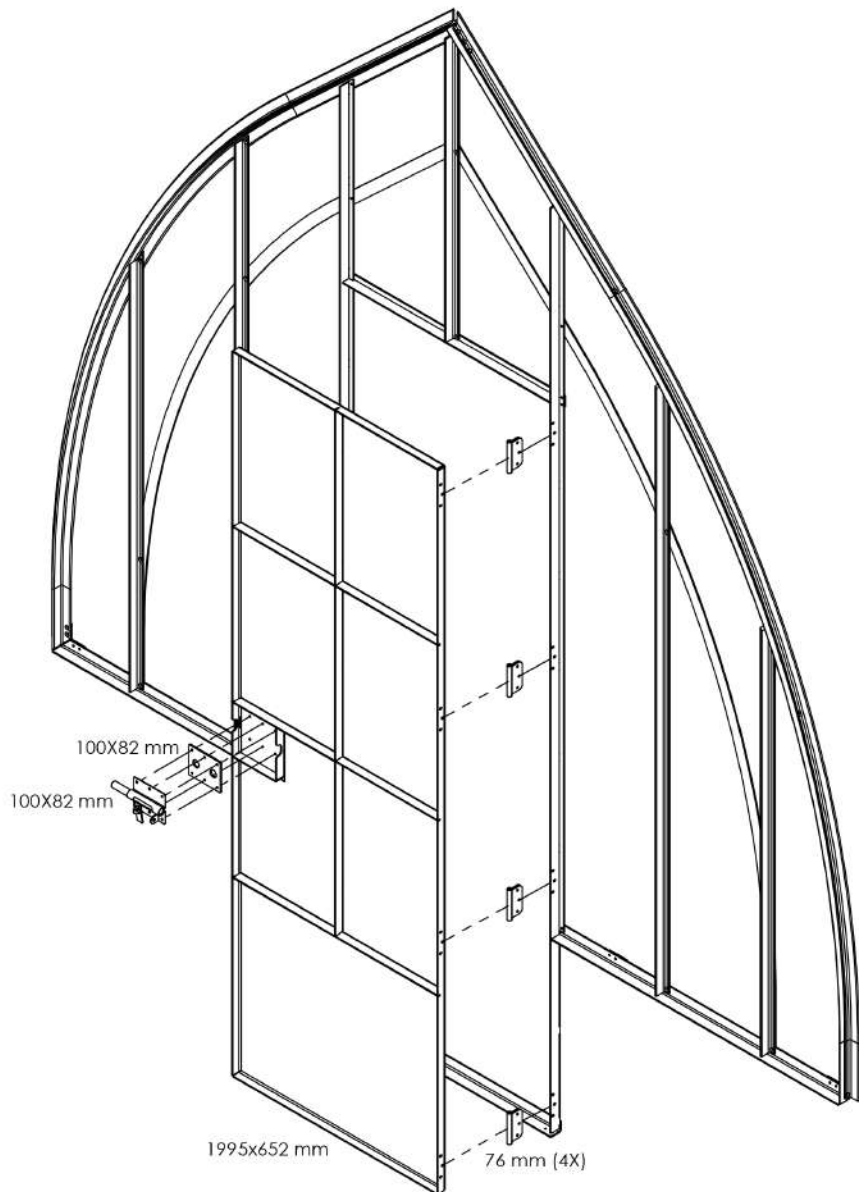

UK	Mount the door in the frame before it is placed on the wall
DE	Befestigen Sie die Tür im Rahmen, bevor Sie an die Wand gestellt wird
FR	Montez la porte dans le cadre avant de la placer au mur
NL	Monteer de deur in het frame voordat deze op de muur wordt geplaatst

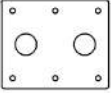
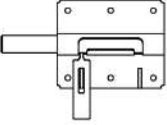
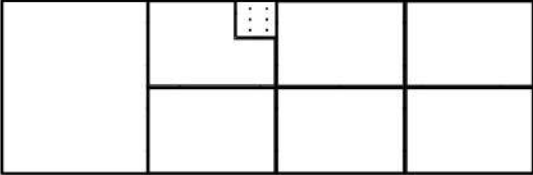
part / teil / partie / onderdeel	(mm)	SW-nummer	name / name / nom / benaming	#	V
	76	083-DX 76 x 76	Scharnier	4	
	100x82x4	18122-010-016_01	Vulplaat deurgrendel	1	
	100x82	SW43.906.91	Deurgrendel	1	
	1995x652	18122-010-903_01	Deur	1	

Bevestig de twee delen van de achterwand aan elkaar met behulp van het montage materiaal dat ook voor de zijwanden gebruikt wordt.

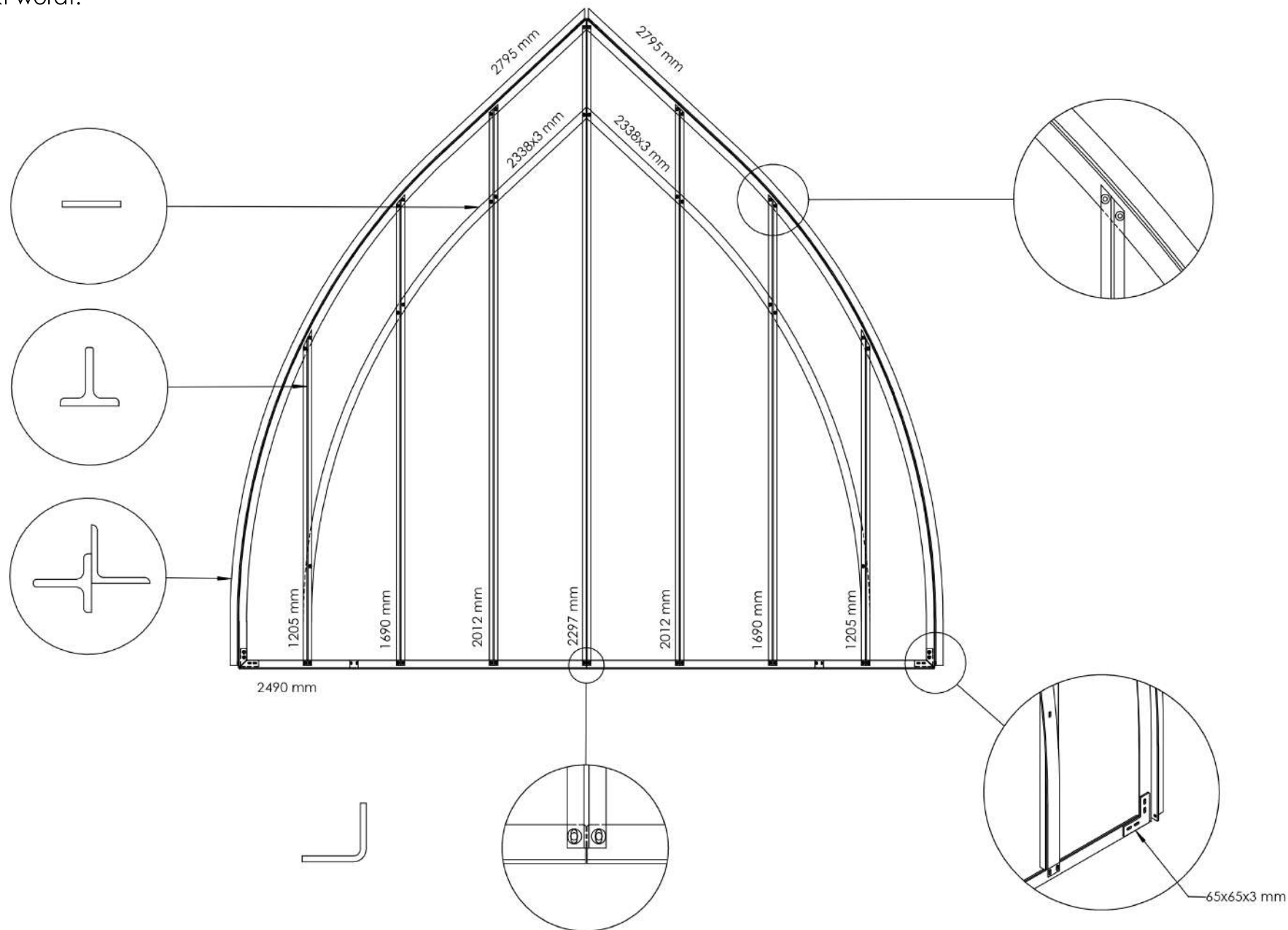

Als de voor- en achterwand gereed zijn kunt u een deel van de zijwand monteren. De kas bestaat uit een aantal van deze secties.

Voor één sectie heeft u nodig :

- Een nokprofiel
- Een bodemprofiel
- Een middenprofiel
- Een raamprofiel
- Twee of drie bogen

Bevestigingsmateriaal:

- Bout M4x14
- Carrossiering M4
- Borgmoer M4
- Afdekdop M4

De boogprofielen zijn voorzien van verzonken gaten. Bevestig de boogprofielen aan de andere profielen met behulp van het montage materiaal.

Gebruik één bout, één carrossiering en één moer voor elk gat.

Monteer de carrossiering voor de moer met de afgeronde kant naar het stalen profiel om beschadiging van de poedercoating te voorkomen.

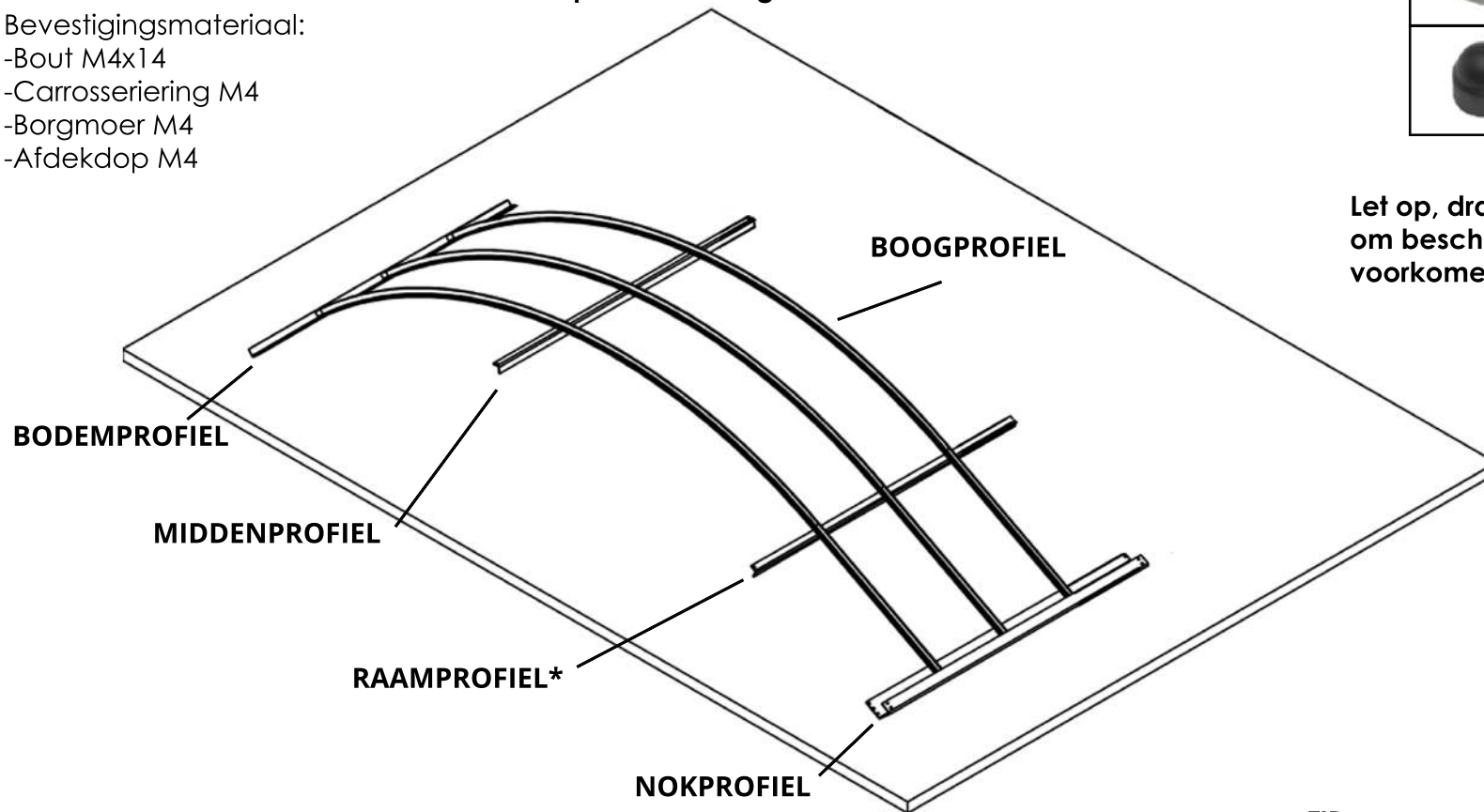

Image Bild Image Afbeelding	Description Beschreibung Description Omschrijving
	Bout M4x14
	Carrossiering M4
	Borgmoer M4
	Afdekdop M4

Let op, draai nooit de bout aan maar de moer om beschadiging van de poedercoating te voorkomen.

TIP

Monteer eerst alle secties van de kas plat op de vloer zoals aangegeven in de tekening. Daarna kunt u ze sectie per sectie op de muur plaatsen en ze aan de andere secties bevestigen.

*Dit profiel wordt een raamprofiel genoemd omdat het twee gaten heeft waar later de automatische raamopener wordt gemonteerd.









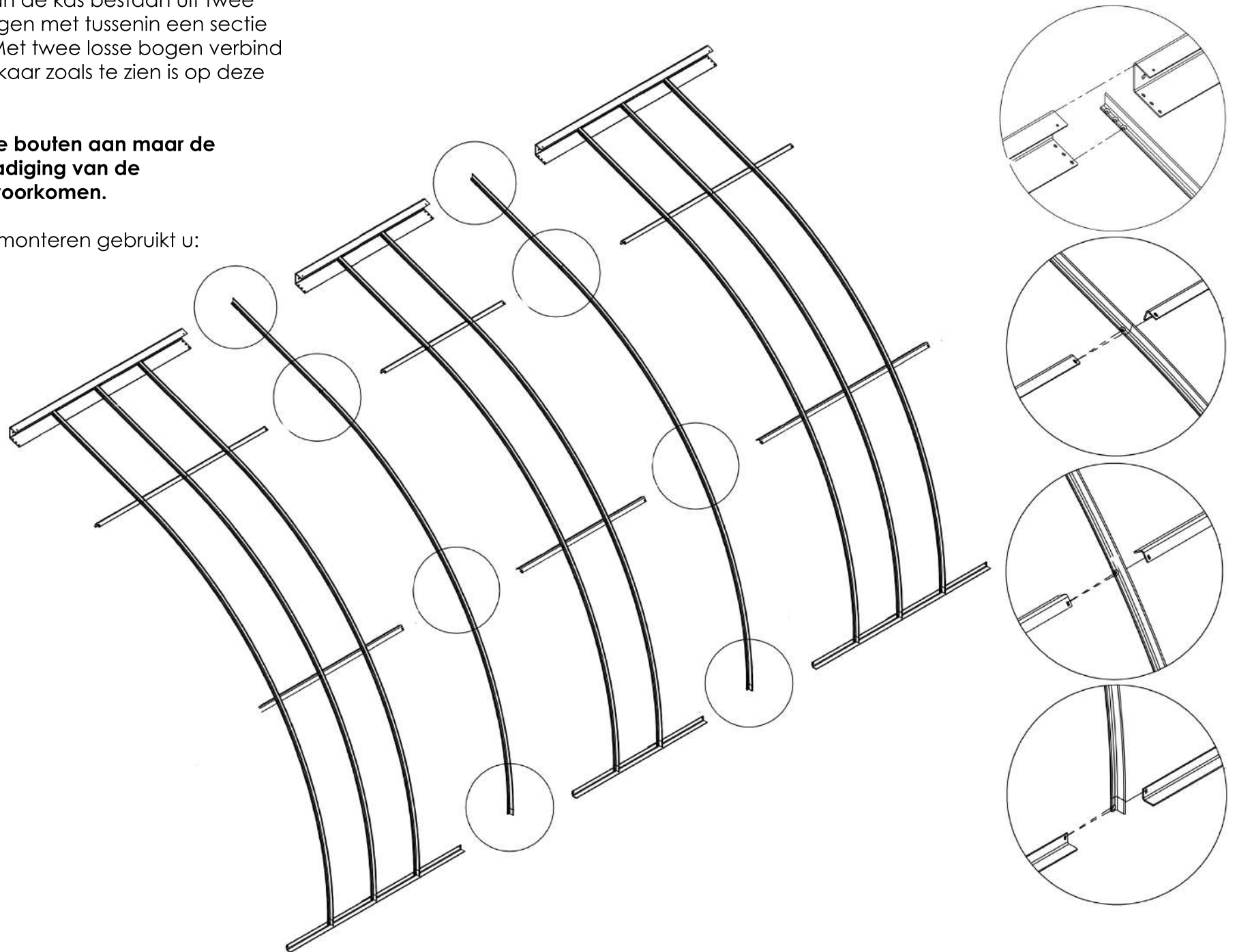

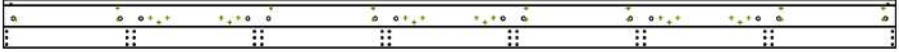
Beide zijwanden van de kas bestaan uit twee secties van drie bogen met tussenin een sectie van twee bogen. Met twee losse bogen verbind u de secties aan elkaar zoals te zien is op deze tekening.

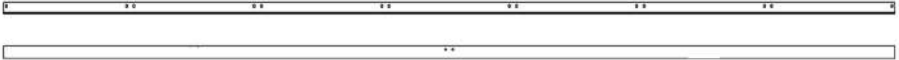
Let op, draai niet de bouten aan maar de moeren om beschadiging van de poedercoating te voorkomen.

Om deze delen te monteren gebruikt u:

- Bout M4x14
- Carrosseriering M4
- Borgmoer M4
- Afdekdopje M4



part / teil / partie / onderdeel		(mm)	SW-nummer	name / name / nom / benaming	#	V
		2335	18190-003-001_01	Nokprofiel	1	
		2335	18122-040-001_01	Raamprofiel	1	
		2335	18122-040-003_01	Middenprofiel	1	
		2335	18122-040-002_01	Bodemprofiel	1	
		3508	18190-002-001_01	Boogprofiel	2 / 3	

Bij de kas ontvangt u vier ventilatieramen.
De ventilatieramen moeten gemonteerd worden op de posities die met grijze vlakken zijn aangegeven op de tekening en komen tegenover elkaar in op kas.

De ventilatieramen worden met scharnieren bevestigd aan het nokprofiel. U gebruikt hiervoor per ventilatieraam aan twee kanten 6 x boutje M4x14 en 6x borgmoertje (zakje 108).

De scharnieren bevestigt u aan de ventilatieramen met boutje M4x10 en borgmoertje M4.

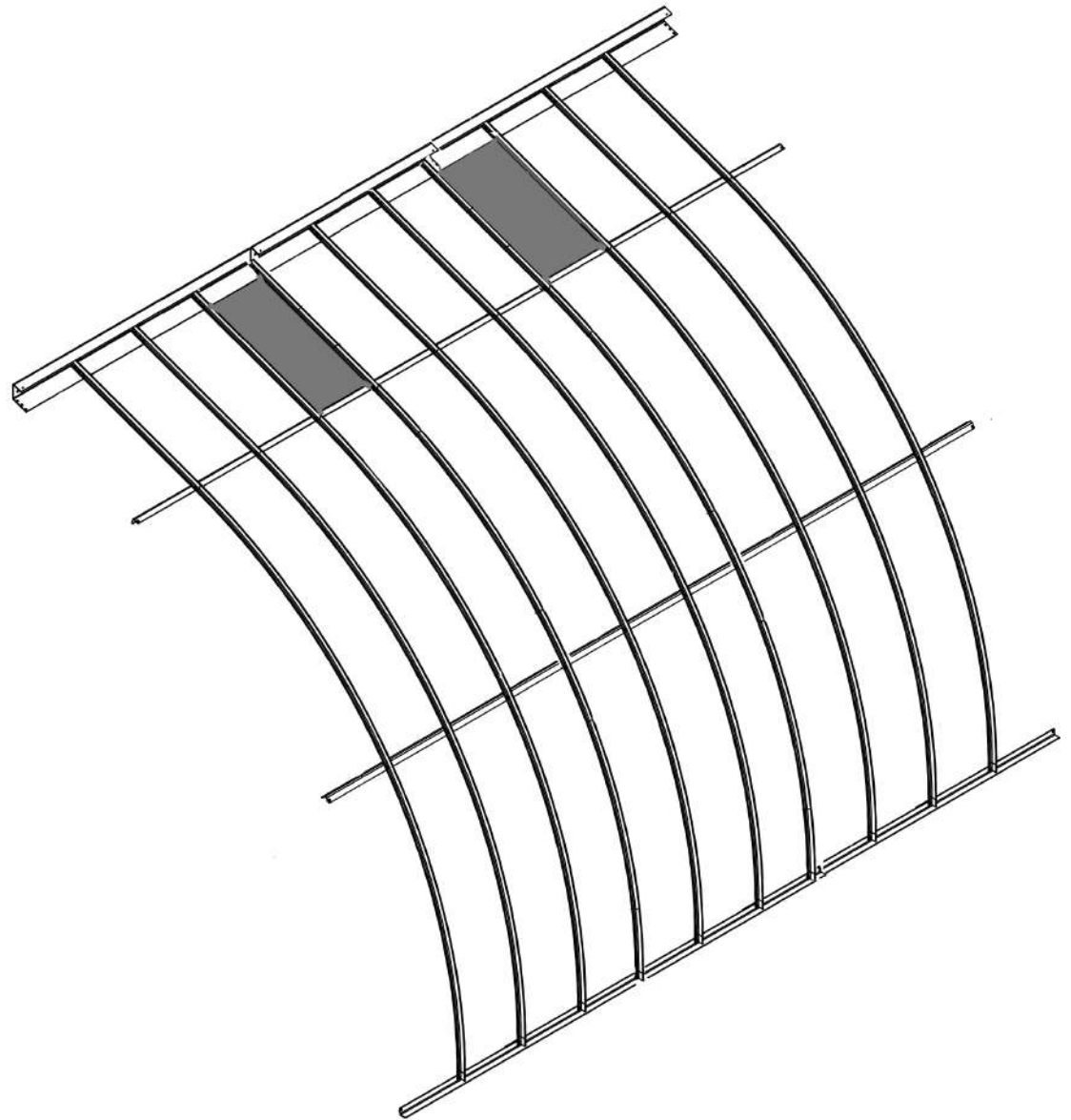
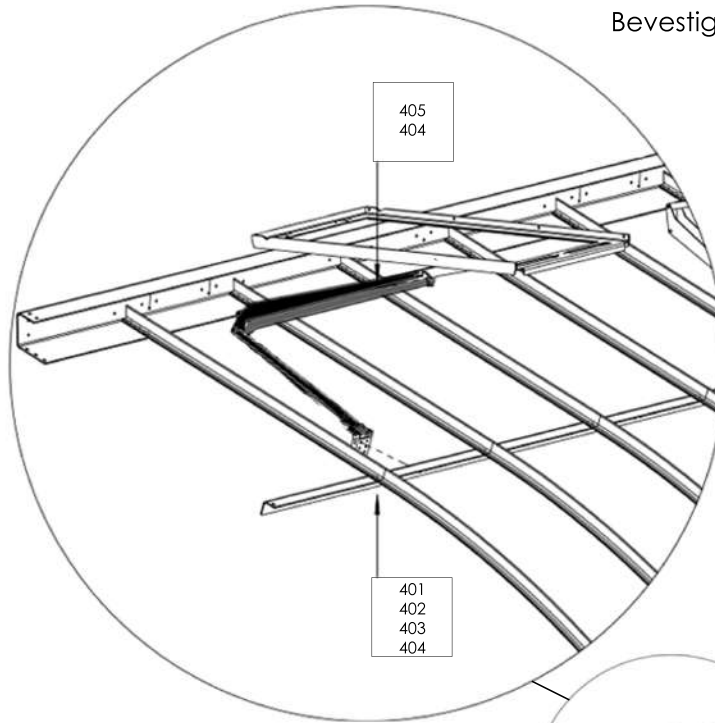

Image Bild Image Afbeelding	Part number Artikelnummer Numéro de pièce Onderdeelnummer	Description Beschreibung Description Omschrijving	Quantity Anzahl Quantité Aantal	Number of roofvents Anzahl Oberlichter Nombre d'aérations Aantal dakramen
	401	M4x14	2	
	402	M4	4	
	403	M4	2	
	404	M4	2	
	405	M4x14	2	
	406	Opener Öffner Ouvreur Opener	1	

Elk ventilatieraam is voorzien van een automatische opener. U kunt eerst de openers installeren en later de cilinder.

Let op! Oefen geen druk uit op de automatische opener of het raam nadat de cilinder is gemonteerd. Als er te veel druk wordt uitgeoefend, kan de cilinder gaan lekken en defect raken.



Bevestig de lange voet aan het ventilatieraam

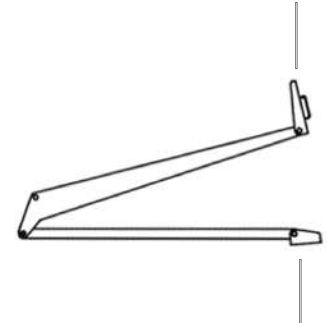

Bevestig de korte voet aan het 'raamprofiel', het hoekprofiel met de voorgeboorde gaten.

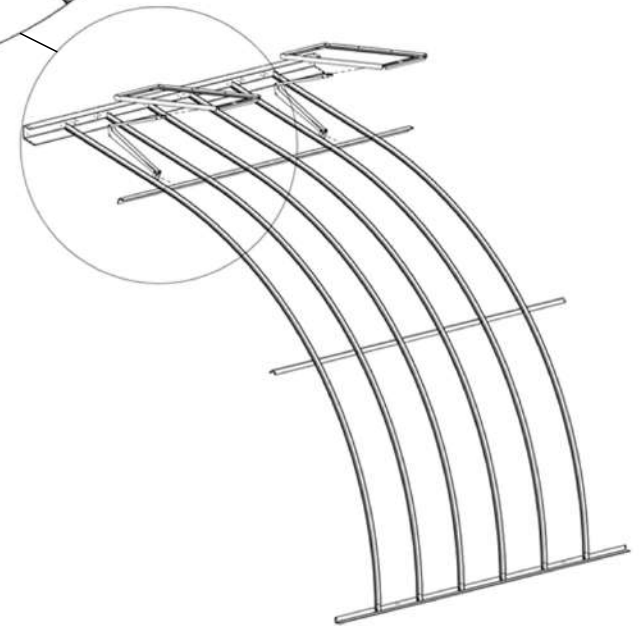

De automatische opener werkt door druk van de wax in de cilinder. Hoe warmer het in de kas is, hoe meer de wax in de cilinder uitzet. Hierdoor gaat het raam steeds verder open.

UK	Attach the opener to the greenhouse and to the window
DE	Befestigen Sie den Öffner am Gewächshaus und am Fenster
FR	Fixez l'ouverture-automatique à la serre et à la fenêtre
NL	Bevestig de opener aan de kas en aan het raam

Plaats het voorgesamteerde deel van de voorwand op de muur. Plaats daarna de eerste sectie van de zijwand op de muur en monteer het aan de voorwand. Gebruikt hiervoor het volgende montagemateriaal:

- 6x boutje M4x14
- 6x ringetje M4
- 6x moer M4

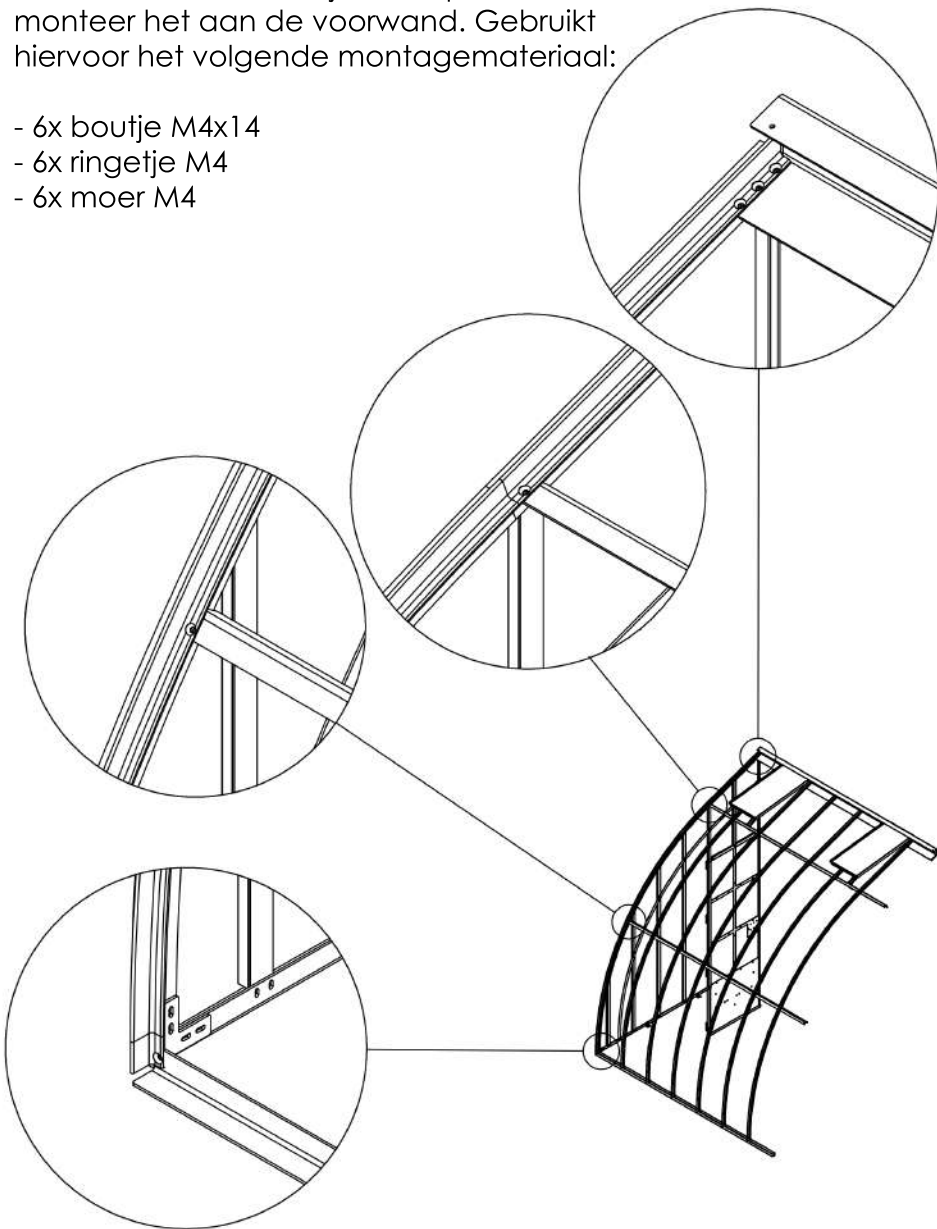

Let op, draai nooit de bout aan maar de moer om beschadiging van de poedercoating te voorkomen.

1

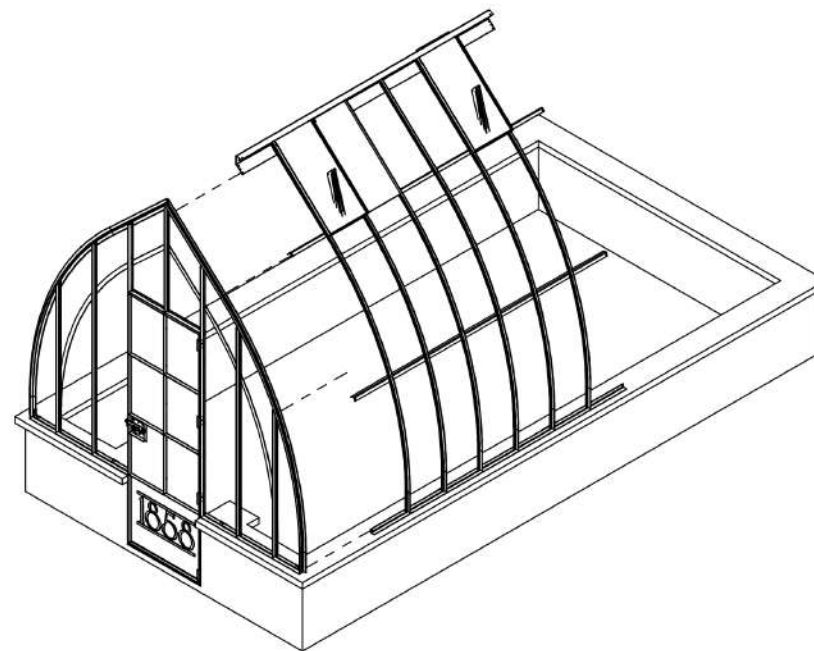

2

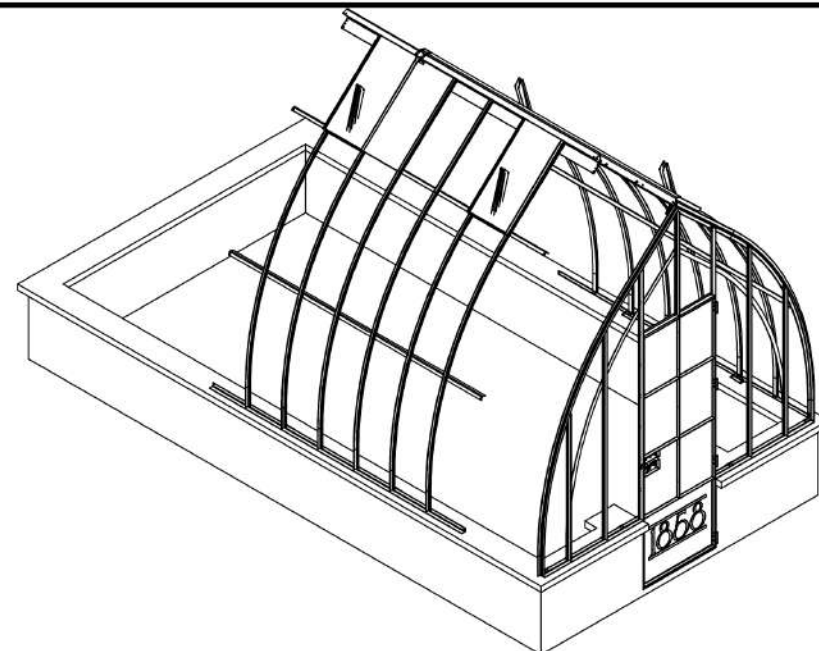

Plaats nu de tegenovergestelde sectie op de muur en bevestig deze aan de voorwand.

Wanneer u de secties op de muur tegen elkaar plaatst moeten de nokken aan elkaar bevestigd worden. Zoals u ziet zijn de nokken van diverse gaatjes. Deze gaatjes worden gebruikt voor de verbinding van de nokprofielen en voor het bevestigen van de scharnieren van de ventilatieramen.

Hieronder ziet u een overzicht van de nokprofielen zoals u ze straks naast elkaar heeft. Op de posities waar de pijl naar wijst bevestigt u de nokprofielen aan elkaar door boutjes door elke van de drie gaatjes te steken. Aan de andere kant plaatst u een ringetje en draait u een moertje over het draadeind.

Op de positie waar u hieronder een kruis ziet wordt later het ventilatieraam geplaatst.

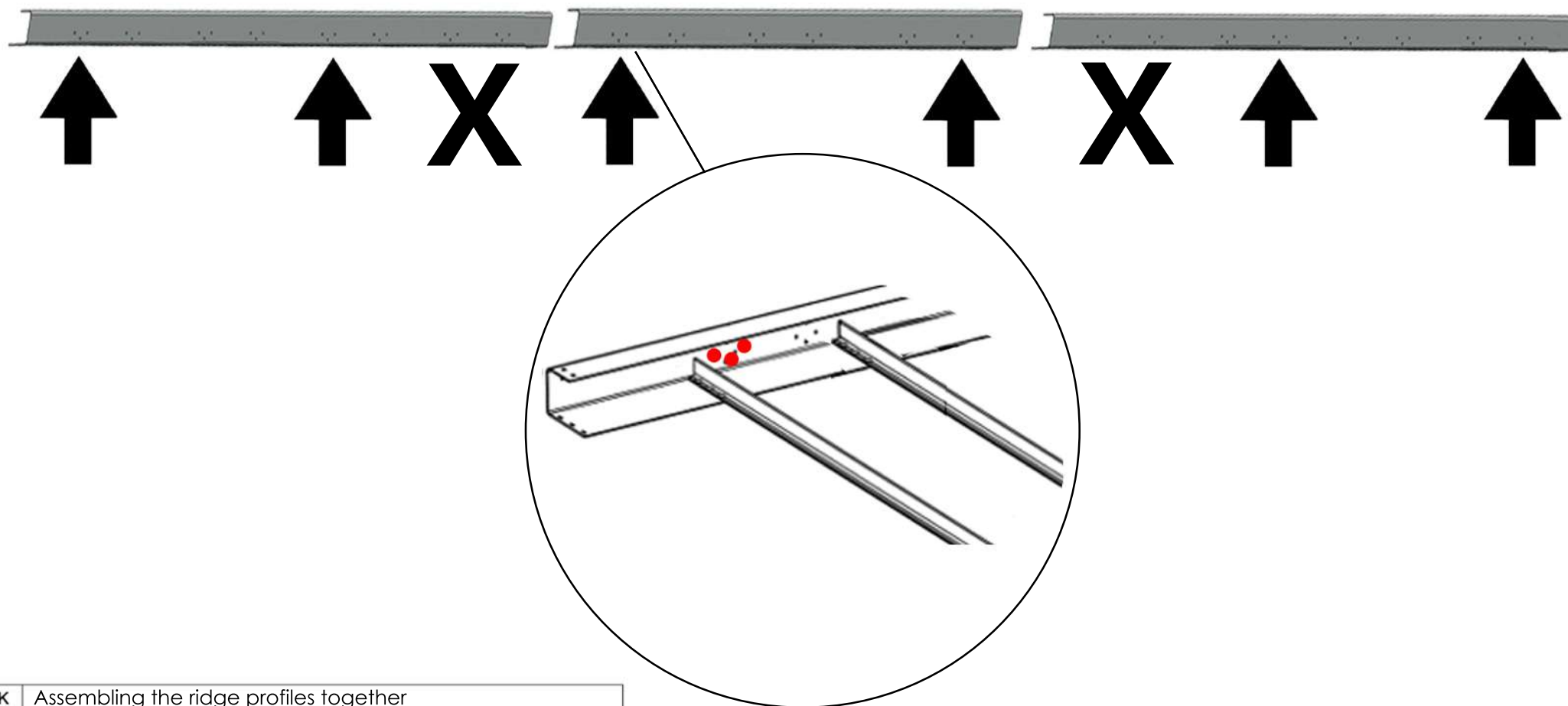

UK	Assembling the ridge profiles together
DE	Zusammenfügen der Firstprofile
FR	Assemblage des profilés de faîtage
NL	Het aan elkaar monteren van de nokprofielen

Let op, draai nooit de bouten aan maar de moeren om beschadiging van de poedercoating te voorkomen.

Zodra alle secties geplaatst zijn kunt u de achterwand monteren op dezelfde wijze als u de voorwand heeft gemonteerd.

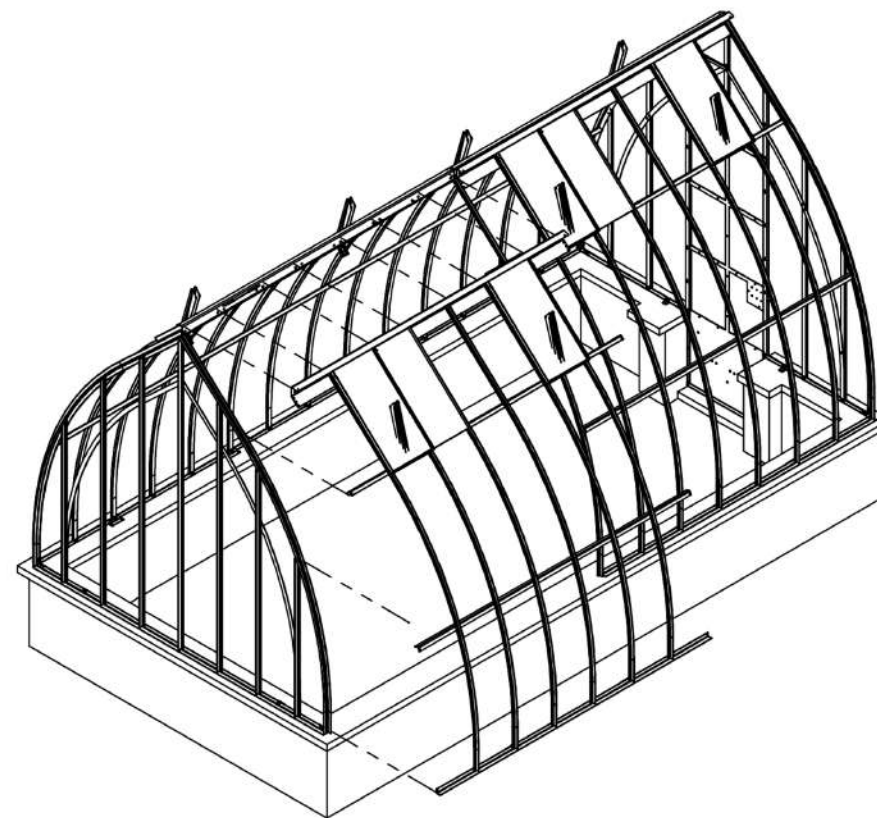
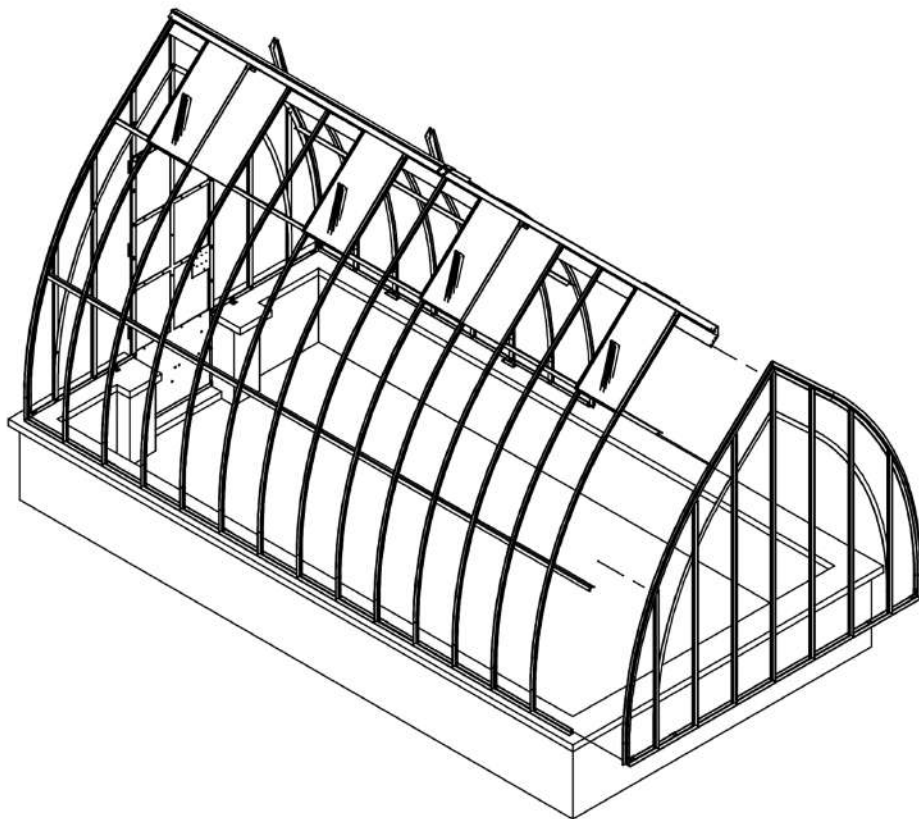

Let op, draai nooit de boutjes aan maar de moeren om beschadiging van de poedercoating te voorkomen.

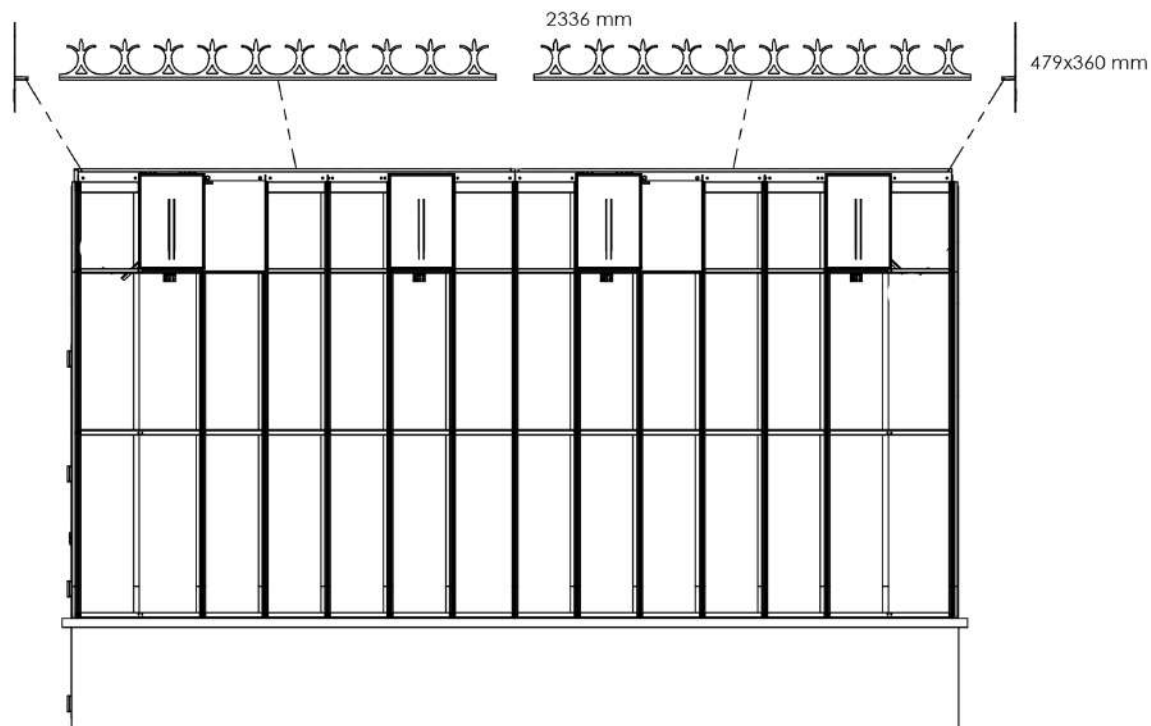

UK	Ensure good sealing by using "supplied" kit for assembly.
DE	Stellen Sie eine gute Abdichtung sicher, indem Sie verwenden Bausatz für die Montage "mitgeliefert".
FR	Assurez une bonne étanchéité en utilisant le kit "fourni" pour le montage.
NL	Zorg voor goede afdichting door gebruik te maken van "bijgeleverde" kit bij montage.



De nok van de kas wordt afgedekt door de nokversiering en de eindornamenten.
De eindornamenten worden op de nok bevestigd met bouten M4x14, ringen M4 en moeren M4.

De lange delen van de nokversiering worden op de nok gelijmd met de meegeleverde Polymax montagekit.
Zorg ervoor dat de nokversiering in het midden uitgelijnd is met het nokprofiel.

Let op, draai nooit de bouten aan maar de moeren om beschadiging van de poedercoating te voorkomen.

Plaatsing van de ruiten

U ontvangt meerdere ruiten voor uw kas:

- Een set ruiten voor de achterwand
- Een set ruiten voor de voorgevel
- Een set ruiten voor de deur
- Beglazing voor de zijgevels, bestaande uit drie maten
- Beglazing voor de ventilatieramen

Let op! Gehard glas is sterk, maar de hoeken zijn kwetsbaar.

Wees zeer voorzichtig en plaats een ruit nooit zomaar op de grond of ergens tegenaan.

Zorg er altijd voor dat het glas niet in contact kan komen met harde of scherpe voorwerpen en plaats het voorzichtig. Gebruik een veiligheidsbril om ongelukken te voorkomen.

Begin met het plaatsen van het glas in de voor- en achtergevel van de kas. Zodra deze ruiten zijn geplaatst, kunt u beginnen met het plaatsen van de ruiten in de zijwanden.



Lijm de ruiten in de sponning met de meegeleverde montagelijm. U ontvangt voldoende montagelijm om alle ruiten aan elkaar te lijmen.

Lijm de ruiten in de zijwanden en stapel ze op elkaar met behulp van de haken. De ruiten worden overlappend gemonteerd om de ronding van de boog te vormen. Stapel de ruiten met behulp van de S-haak. Gebruik twee haken per ruit.

Let op! Lijm drie ruiten tegelijk boven elkaar in de groef. De montagelijm moet eerst uitharden voordat u meerdere ruiten op elkaar kunt plaatsen. Doet u dit niet, dan kunnen de ruiten verschuiven en loskomen.

De bovenste ruiten tegen de nok zijn langer dan de andere. Gebruik de L-haken om deze ruiten op de onderliggende ruit te stapelen. De L-haak moet rond de ruit worden gebogen zodat hij ook een S-vorm vormt en de twee ruiten vastklemt.

Let op! Voordat u de ruiten in de ventilatieramen plaatst, moet u de automatische openers bevestigen. Zodra het glas is geplaatst, kunt u niet meer bij de gaten waaraan de openers gemonteerd moeten worden.

	(mm)
	20x15x1
	17x15x1



Ruiten in de zijwanden

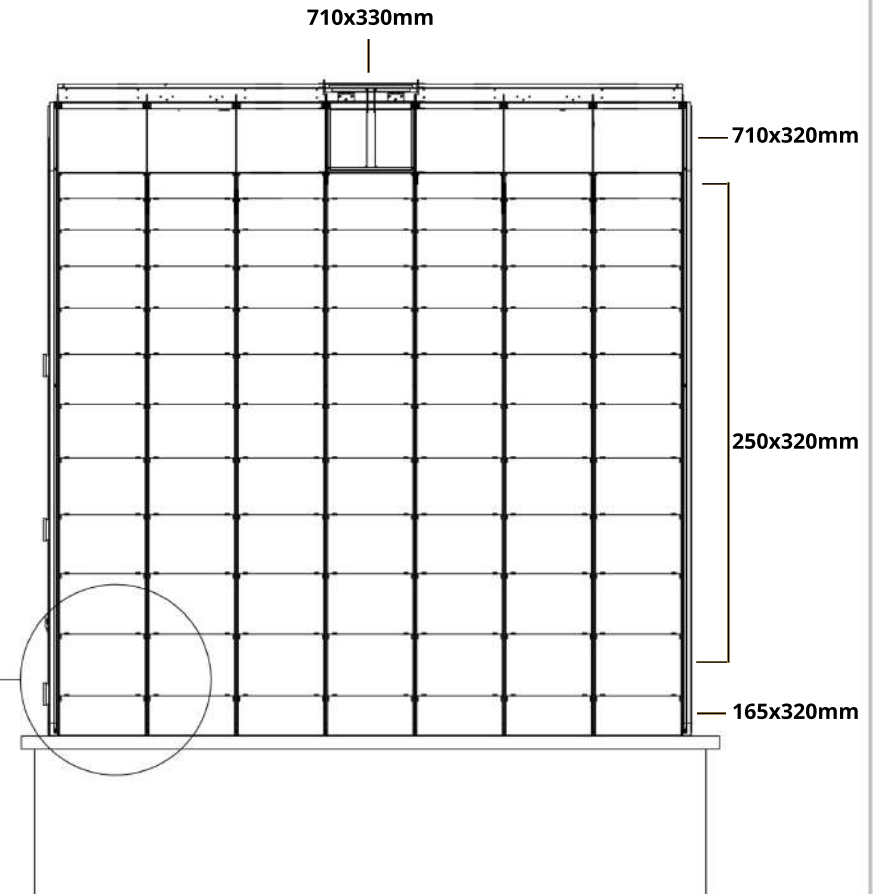
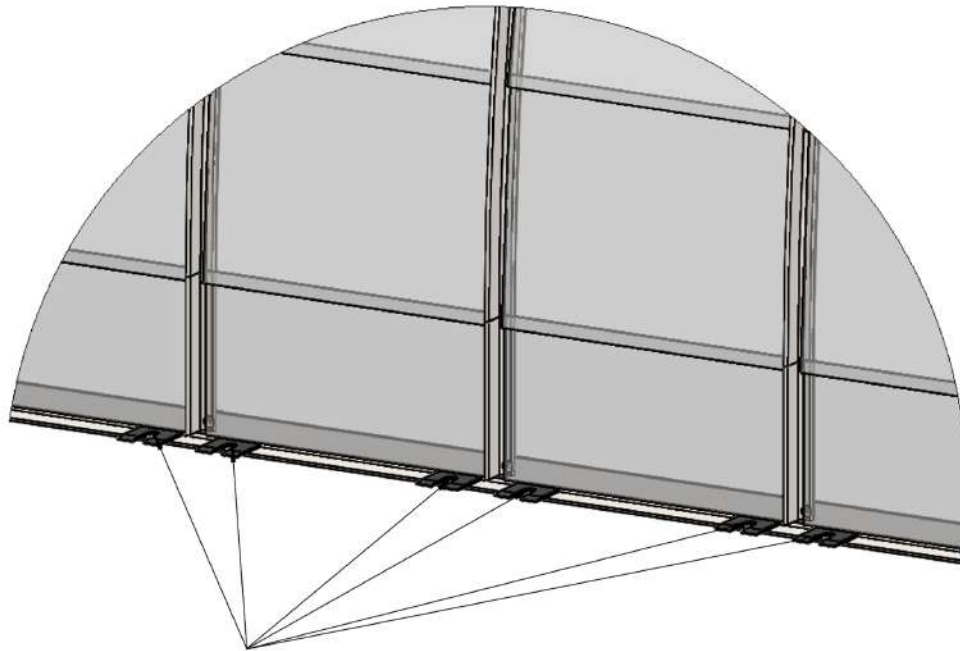

Plaats de ruiten van de voorwand, de achterwand en de onderste ruiten van de zijwand op een vulstuk van 3mm alvorens het vast te lijmen in de sponning, zodat er ruimte is voor de afvoer van condens. Verwijder de vulstukjes zodra de lijm uitgehard is en de ruiten niet meer kunnen zakken.

