

1858 Amsterdam Montagehandleiding

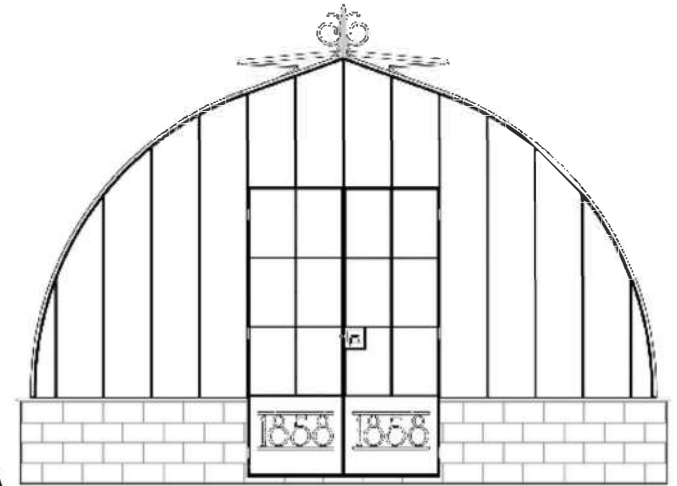
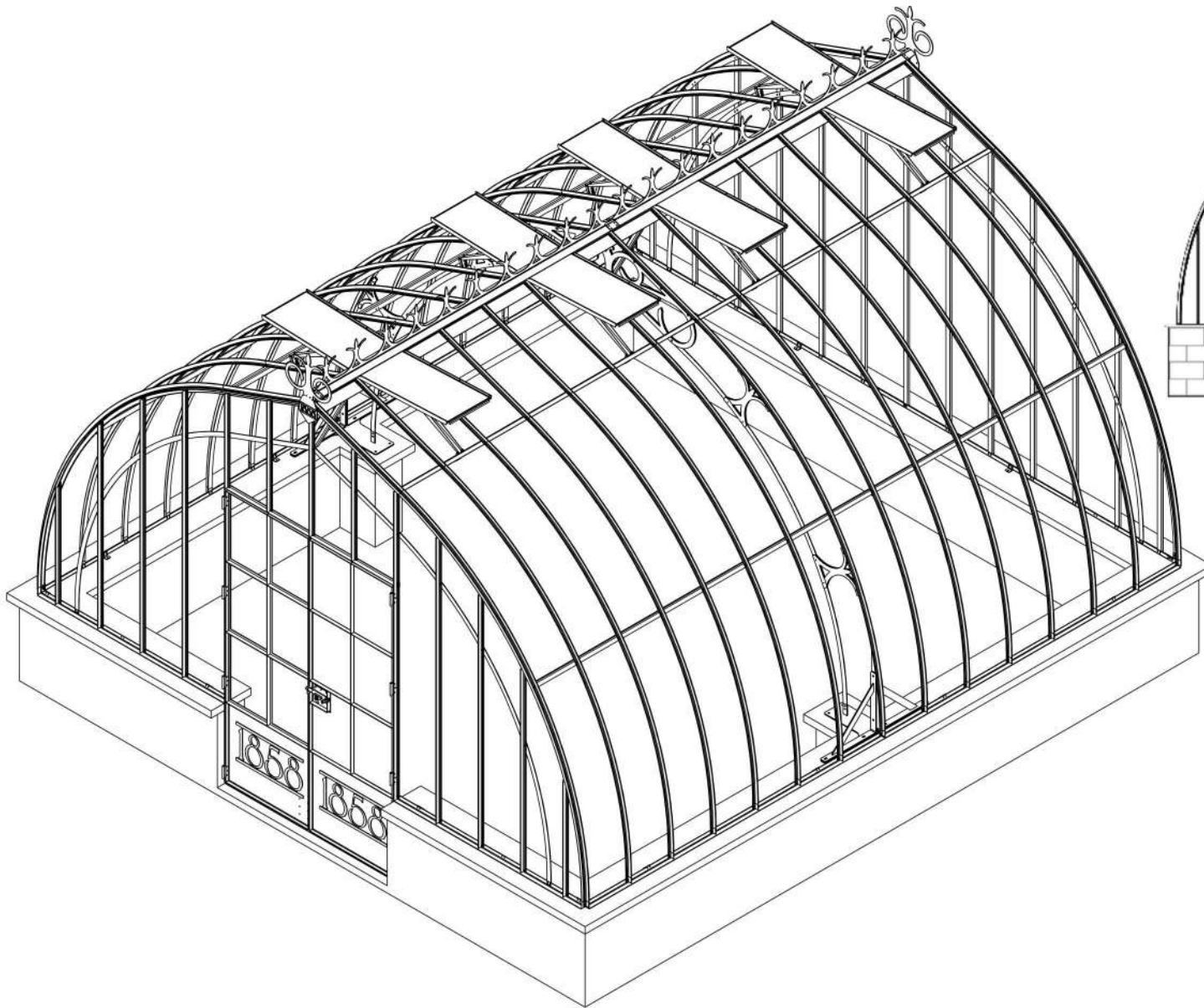

Volg de instructies in deze handleiding zorgvuldig op.

U heeft verschillende onderdelen ontvangen:

- De voorwand (voorgemonteerd in twee delen)
- De achterwand (voorgemonteerd in twee delen)
- De bogen, hoek- en nokprofielen
- De delen van de A-frames die worden gebruikt om de secties met elkaar te verbinden.
- Deuren
- Ventilatie ramen (gedeeltelijk voorgemonteerd)
- Nokornamenten
- Montagematerialen en kleine onderdelen van de kas

Alle metalen onderdelen worden aan elkaar geschroefd met het meegeleverde montage materiaal. In de meeste gevallen schroeft u twee metalen delen aan elkaar. In sommige gevallen worden drie delen aan elkaar geschroefd. Zorg ervoor dat u het montage materiaal op de juiste manier gebruikt:

- Plaats de twee of drie metalen profielen op elkaar.
- Plaats de bout in het verzonken gat en steek deze in de profielen.
- Plaats aan de andere kant een sluitring op het draadeinde van de bout.
- **Let op: De afgeronde kant van de sluitring moet aan de kant van het profiel zitten om beschadiging van de poedercoating te voorkomen.**
- Zet vast met een borgmoer.
- **Let op: draai nooit de bouten aan maar de moeren om beschadiging van de poedercoating te voorkomen.**

U monteert de zijwanden van de kas met het bevestigingsmateriaal dat in de tabel hiernaast is aangegeven.

Andere onderdelen, zoals de nokken, ventilatie ramen en A-frames hebben andere bevestigingsmaterialen.

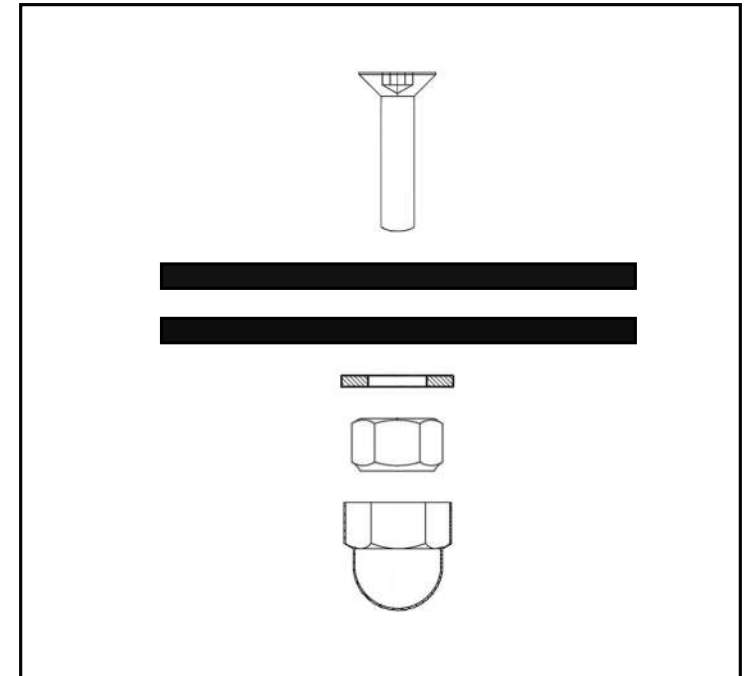
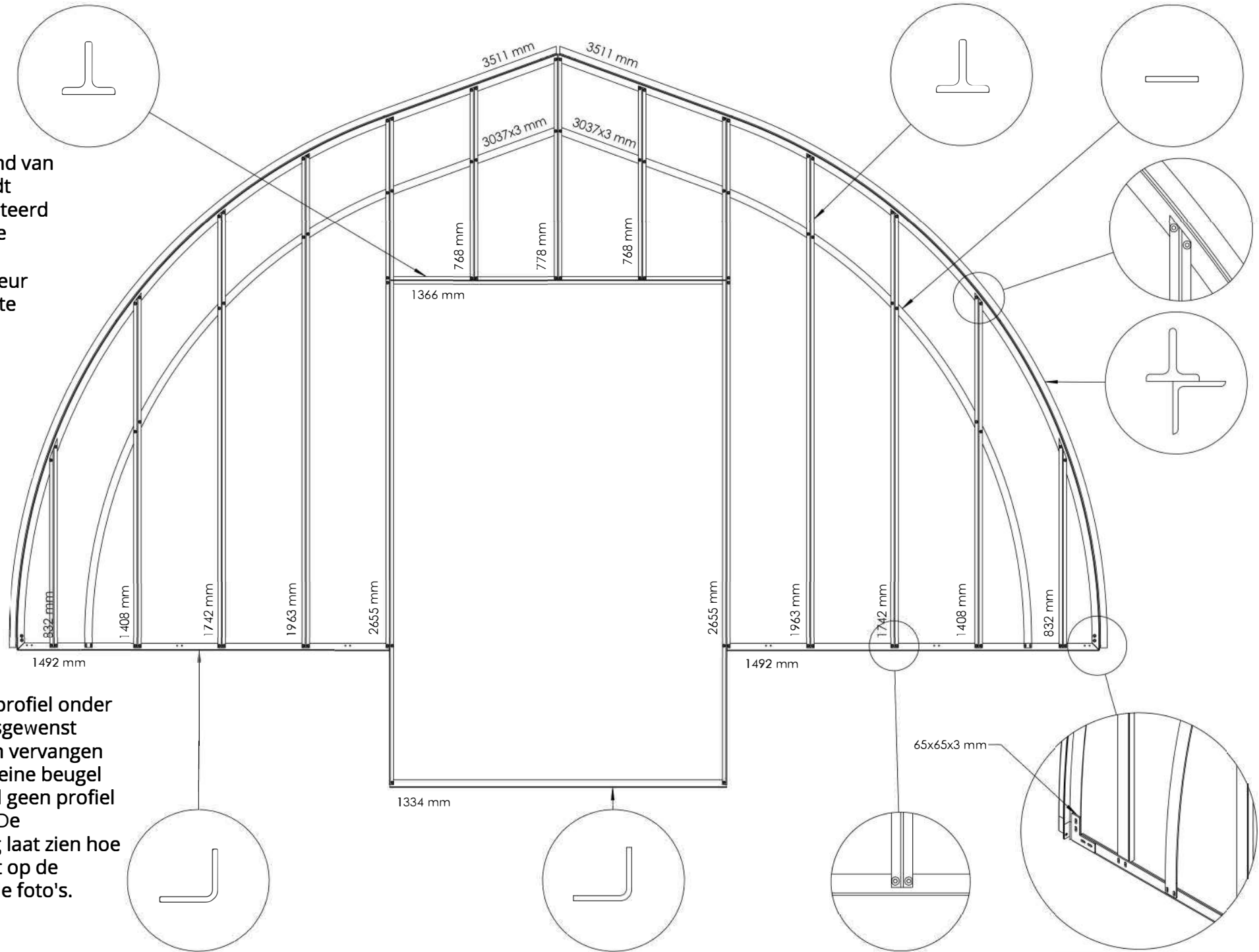





















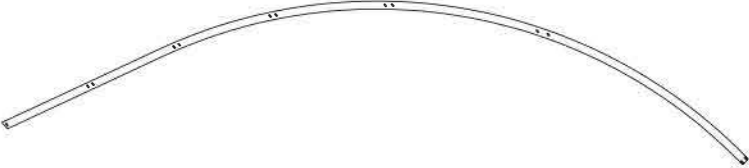

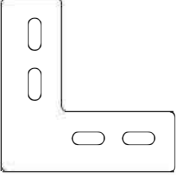



Image Bild Image Afbeelding	Part number Artikelnummer Numéro de pièce Onderdeelnr	Description Beschreibung Description Omschrijving	Quantity Anzahl Quantité Aantal
	501	Boutje M4x14	
	502	Sluitring M4	
	503	Borgmoer M4	
	504	Afdekdop M4	

De voorwand van de kas wordt voorgemonteerd geleverd. De profielen boven de deur dient u zelf te monteren.

U kunt het profiel onder de deur desgewenst weglaten en vervangen door een kleine beugel of helemaal geen profiel gebruiken. De handleiding laat zien hoe dit eruit ziet op de toegevoegde foto's.



part / teil / partie / onderdeel		(mm)	#	V
		2655	1	
		1963	1	
		1742	1	
		1408	1	
		832	1	
		768	1	
		778	1	
		1366	1	
		1492	1	
		1334	1	
		3511	1	
		3037x3	2	
		65x65x3	2	



















part / teil / partie / onderdeel		(mm)	#	V
		2891	1	
		2655	1	
		1963	1	
		1742	1	
		1408	1	
		832	1	
		1492	1	
		3511	1	

Image Bild Image Afbeelding	Part number Artikelnummer Numéro de pièce Onderdeelnummer	Description Beschreibung Description Omschrijving	Quantity Anzahl Quantité Aantal	Number of door sets Anzahl der Türsets Nombre de portes Aantal deursets
--------------------------------------	--	--	--	--

	301	M4x10	18	
	302	M4	18	
	303	M4	18	
	304	4x40	6	
	305	6x40	6	

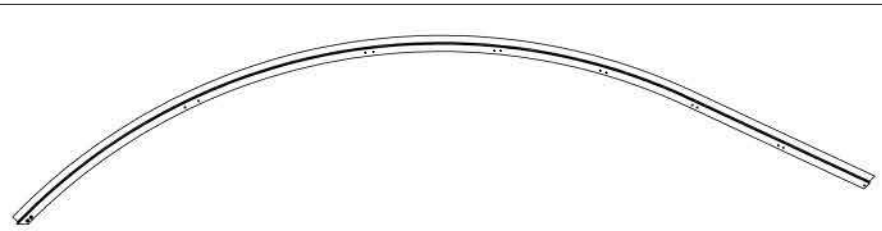
De deuren zijn reeds voorgemonteerd. Dit betekent dat de scharnieren en grendels al gemonteerd zijn. De bevestigingsmaterialen om de deuren aan de profielen te bevestigen zijn al aan de scharnieren bevestigd. Het onderste scharnier moet in de muur geboord worden. De benodigde schroeven en pluggen zijn al aan het scharnier bevestigd.

Let op, draai nooit de bouten aan maar de moeren om beschadiging van de poedercoating te voorkomen.

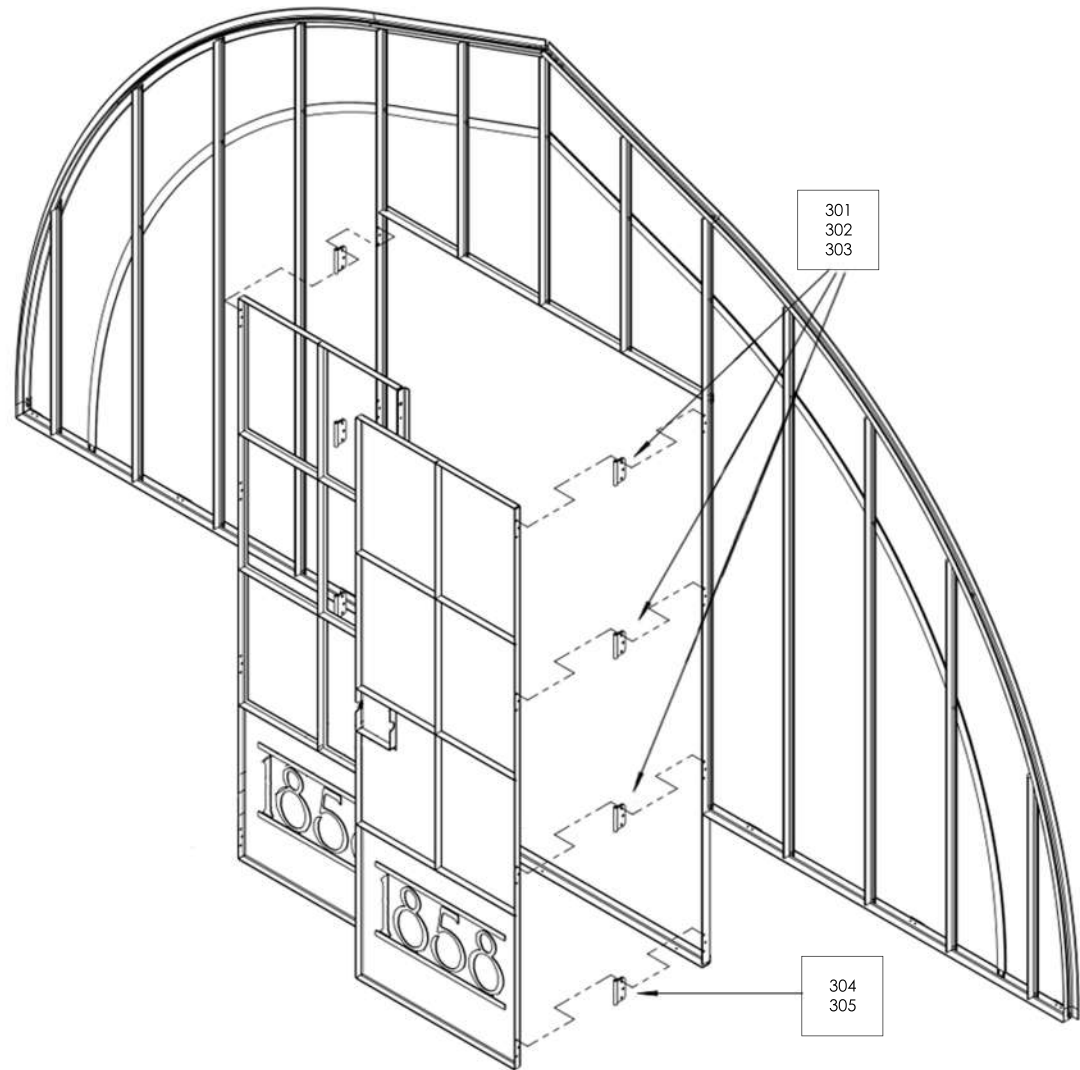

UK	First place the frame on the wall before fitting the door
DE	Bringen Sie zuerst den Rahmen an der Wand an, bevor Sie die Tür einbauen
FR	Placez d'abord le cadre sur le mur avant de poser la porte
NL	Plaats eerst het frame op de muur voordat u de deur plaatst

De tekening toont de merknaam op de deur. De deur wordt kaal geleverd. De logo's worden geleverd in de vorm van metalen leeuwen. Deze kunnen op de deur worden bevestigd met behulp van de meegeleverde montagekit.

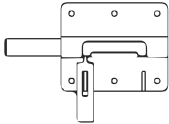
part / teil / partie / onderdeel	(mm)	SW-nummer	name / name / nom / benaming	#	V
	76	083-DX 76 x 76	Scharnier	8	
	100x82x4	18122-010-016_01	Opvulplaat grendel	1	
	100x82	SW43.906.91	Grendel deur	1	
	461x87	SW43.908.17	Staartgrendel	1	
	1995x652	18122-010-903_01	Deur rechts	1	
	1995x652	18122-010-902_01	Deur links	1	

Aanvullende afbeeldingen deuren en toebehoren



Bevestig de lange haak aan de muur om de deuren in geopende stand vast te zetten.

Boor een gat in de steen onder de deur of installeer de meegeleverde beugel om de staartgrendel vast te zetten.

Monteer de twee delen van de achterwand aan elkaar met behulp van het montage materiaal.

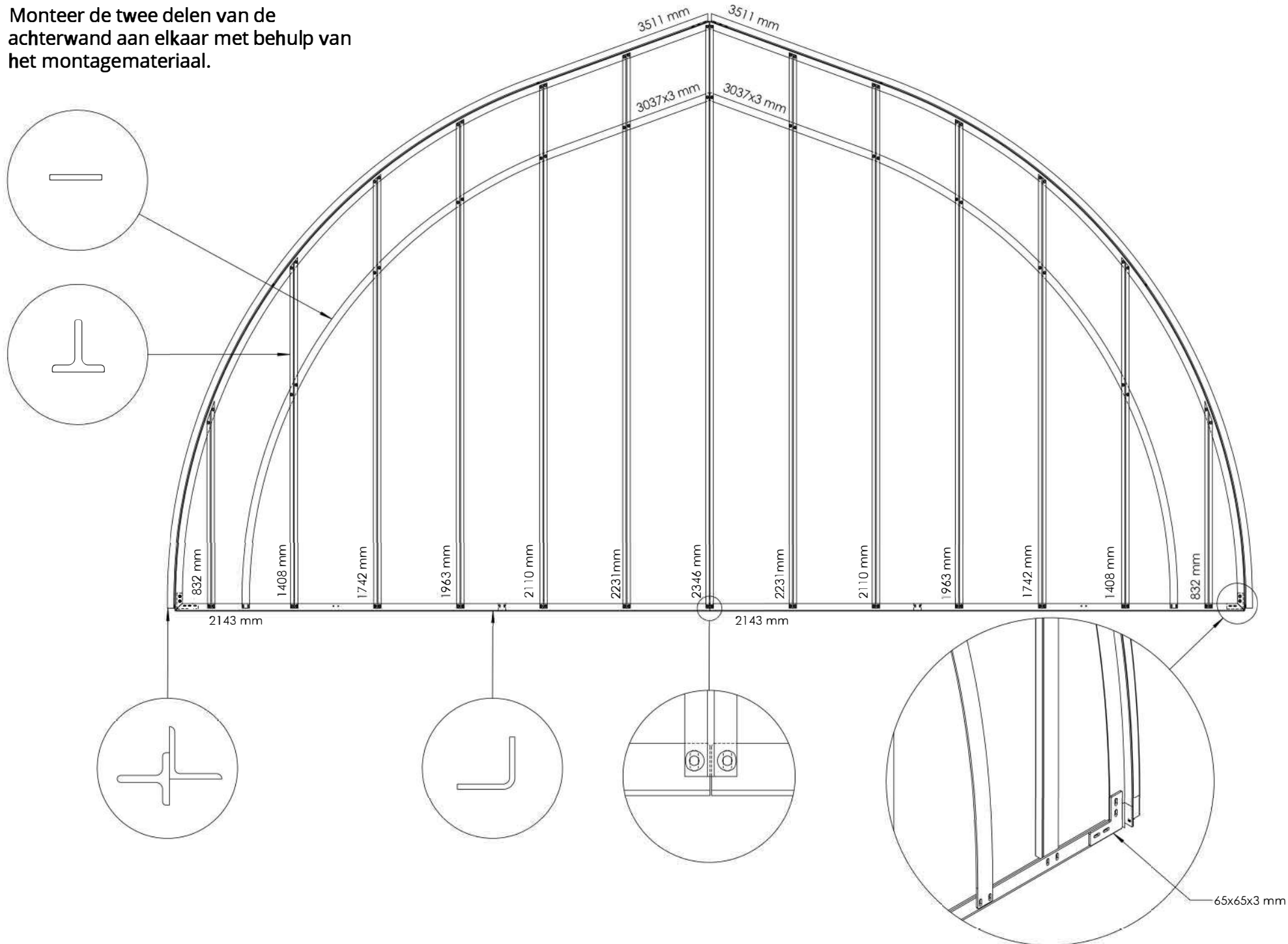

Als de voor- en achterwand klaar zijn, kunt u een deel van de zijwand in elkaar zetten.

Voor één sectie heeft u nodig :

- Een nokprofiel
- Een raamprofiel
- Een middenprofiel
- Een onderprofiel
- Zes boogprofielen

Montagemateriaal :

- 84x bout M4x14
- 84x sluitring M4
- 84x moer M4
- 84x dop M4

De boogprofielen hebben verzonken gaten. Bevestig de boogprofielen aan de andere profielen. Gebruik voor elk gat een bout, sluitring en moer.

Let op, plaats de sluitring met de afgeronde kant naar het profiel om beschadiging van de poedercoating te voorkomen.

Let op, draai nooit de bouten aan maar de moeren om beschadiging van de poedercoating te voorkomen.

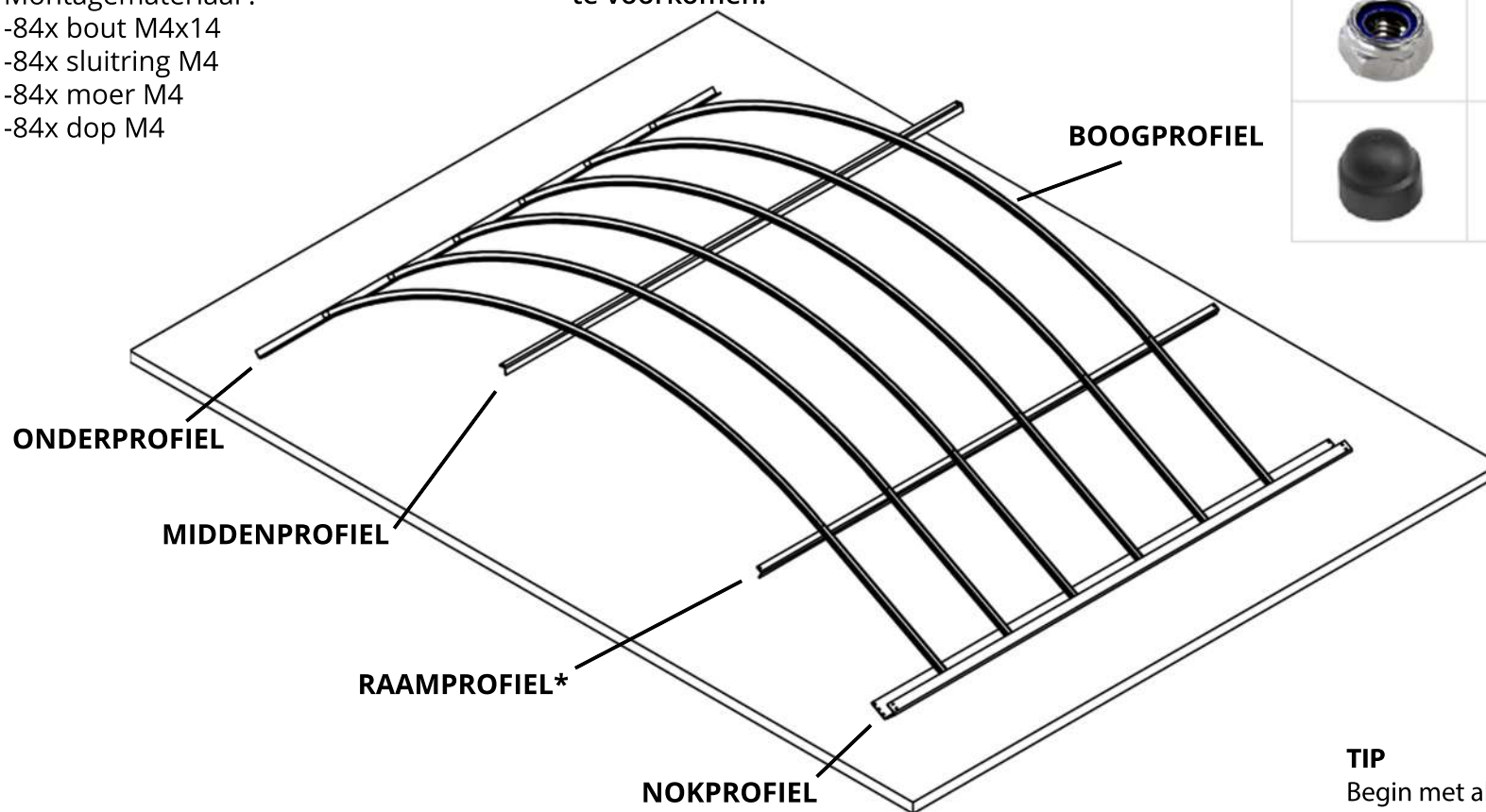

Image Bild Image Afbeelding	Part number Artikelnummer Numéro de pièce Onderdeelnr	Description Beschreibung Description Omschrijving	Quantity Anzahl Quantité Aantal
	501	Boutje M4x14	84
	502	Sluitring M4	84
	503	Borgmoer M4	84
	504	Afdekdop M4	84

**MONTAGE
NR. 110**

*Dit profiel wordt het raamprofiel genoemd omdat het voorzien is van twee gaten waaraan later de automatische raamopener voor het dakraam wordt gemonteerd.







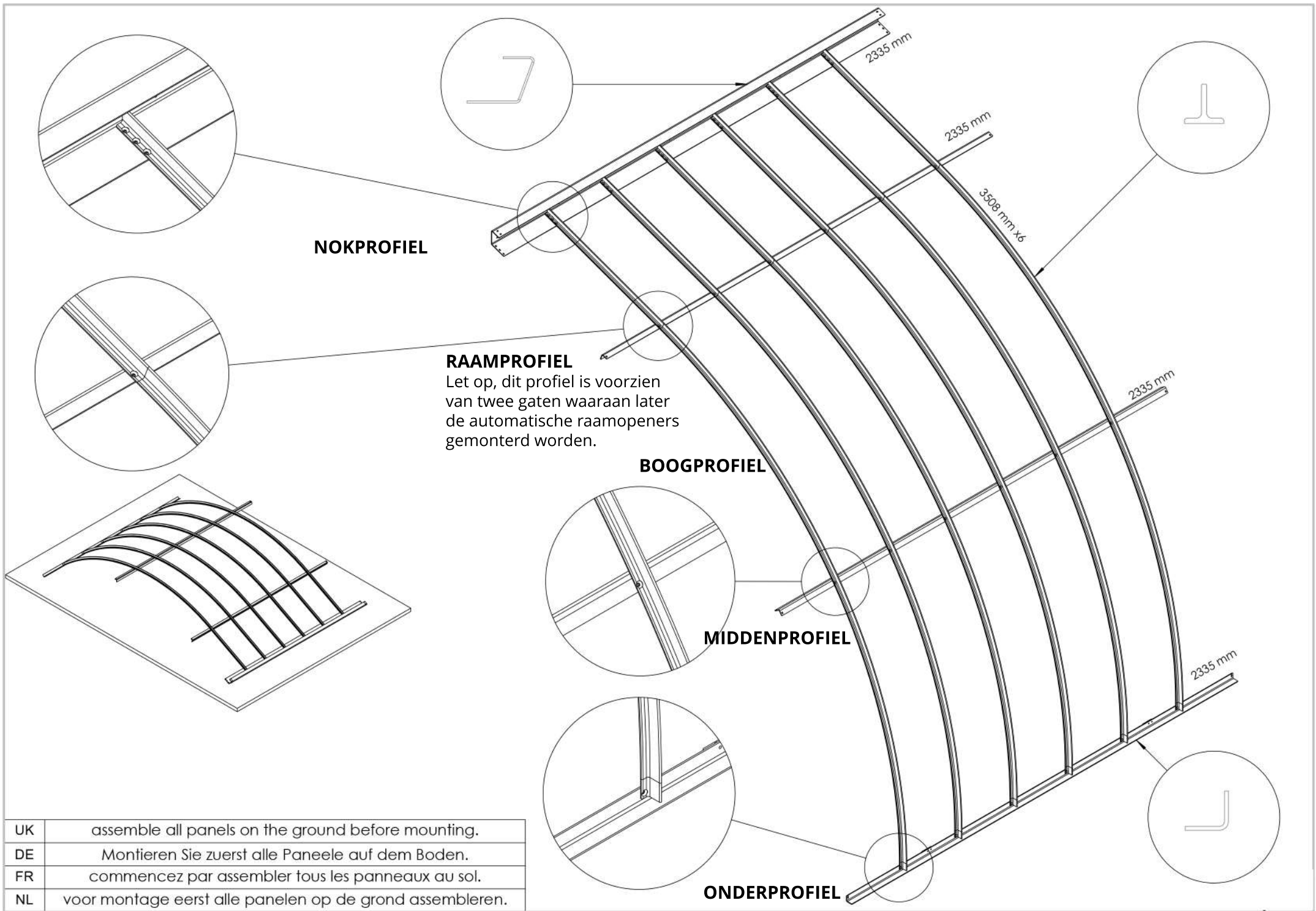

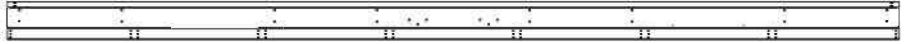

TIP

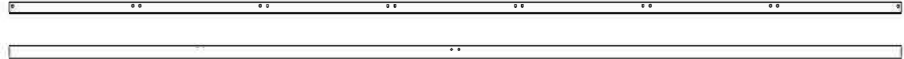
Begin met alle secties voor de zijwand plat op de vloer te monteren zoals op de tekening. Daarna kunt u ze sectie per sectie op de muur plaatsen en ze aan de andere secties bevestigen.

Leg bescherming op de grond onder de profielen om beschadiging van de poedercoating te voorkomen.

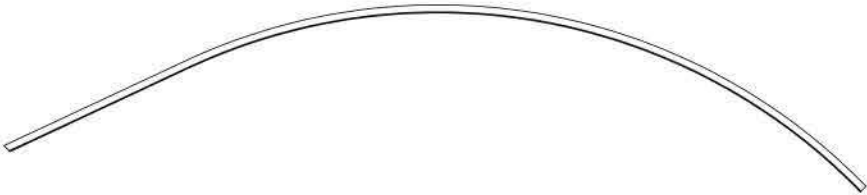

UK	assemble all panels on the ground before mounting.
DE	Montieren Sie zuerst alle Paneele auf dem Boden.
FR	commencez par assembler tous les panneaux au sol.
NL	voor montage eerst alle panelen op de grond assembleren.

part / teil / partie / onderdeel		(mm)	SW-nummer	name / name / nom / benaming	#	V
		2335	18191-003-001_01	NOKPROFIEL	1	
		2335	18122-040-001_01	RAAMPROFIEL	1	
		2335	18122-040-003_01	MIDDENPROFIEL	1	
		2335	18122-040-002_01	ONDERPROFIEL	1	
		3508	18191-002-001_01	BOOGPROFIEL	6	

Per sectie is één ventilatieraam voorzien. De ramen zijn reeds voorzien van scharnieren. Monteer de scharnieren op het nokprofiel. Het nokprofiel bevat verzinkte gaten voor de montage van de ramen.

Let op! De bouten waarmee de scharnieren aan het nokprofiel bevestigd worden gaan van buitenaf door het nokprofiel. Daarom moeten eerst de ramen worden gemonteerd voordat de nokken aan elkaar worden bevestigd.

Om de ramen te monteren:

- 6x boutje M4x10
- 6x moer M4

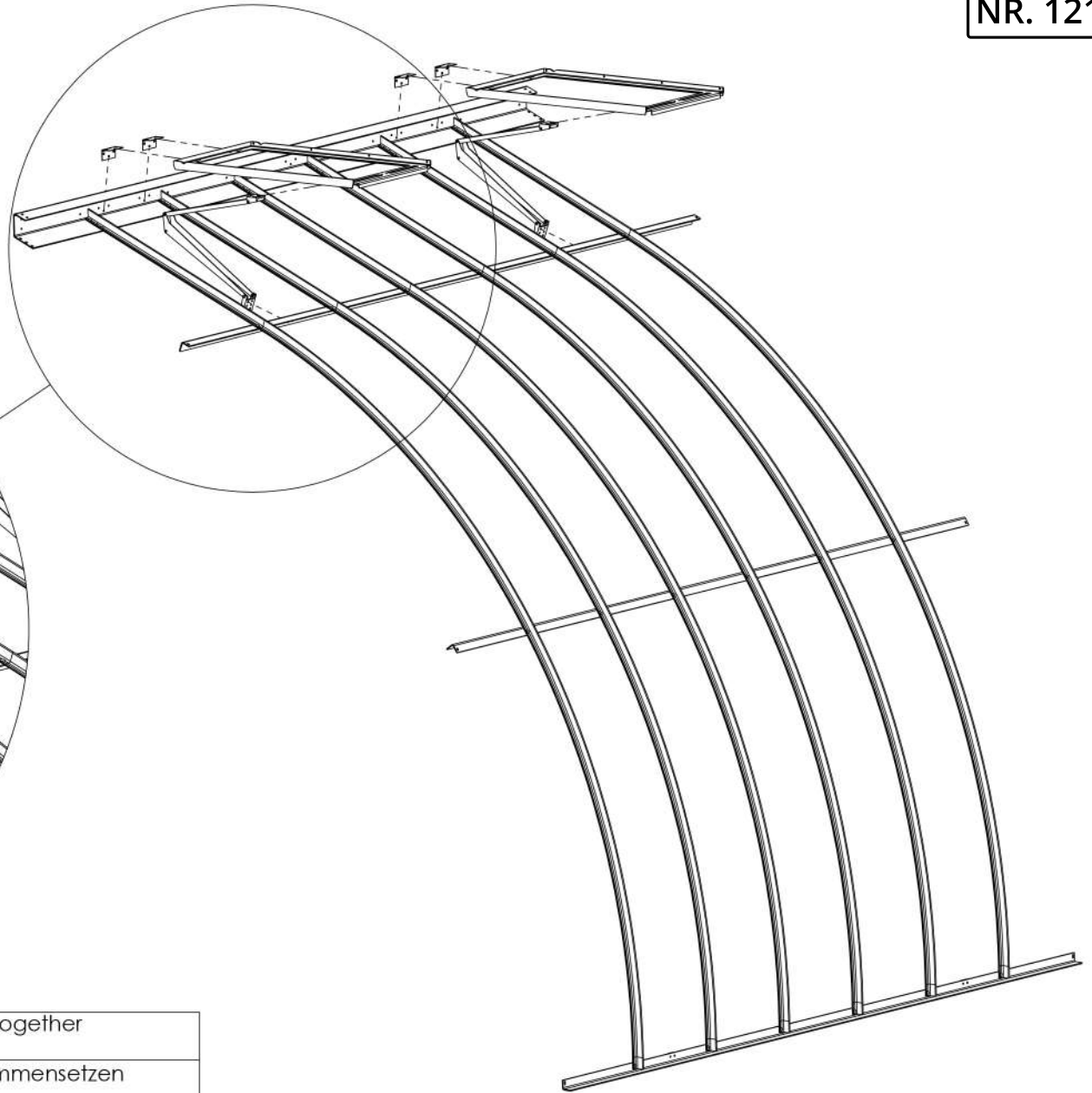
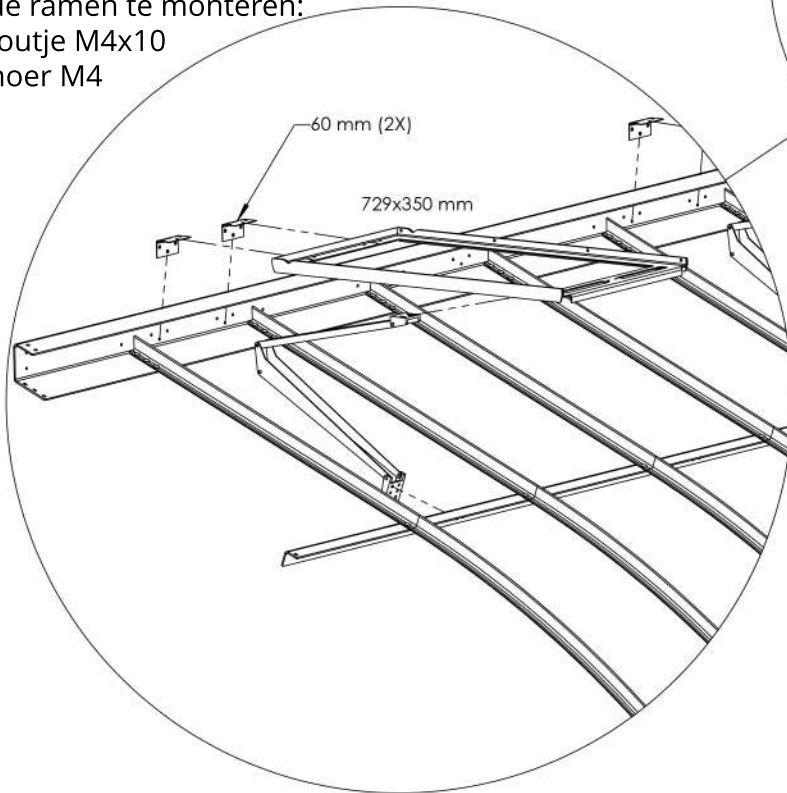







UK	Assemble windows before the cams are placed together to become!
DE	Montieren Sie die Fenster, bevor Sie die Nocken zusammensetzen werden!
FR	Assemblez les fenêtres avant que les cames ne soient placées ensemble devenir!
NL	Ramen monteren voordat de nokken tegen elkaar geplaatst worden!

Let op, draai nooit de bouten aan maar de moeren om beschadiging van de poedercoating te voorkomen.

Image Bild Image Afbeelding	Part number Artikelnummer Numéro de pièce Onderdeelnummer	Description Beschreibung Description Omschrijving	Quantity Anzahl Quantité Aantal	Number of roofvents Anzahl Oberlichter Nombre d'aérations Aantal dakramen
--------------------------------------	--	--	--	--

**MONTAGE
NR. 109**

	401	M4x14	2	
	402	M4	4	
	403	M4	2	
	404	M4	2	
	405	M4x14	2	
	406	Opener Öffner Ouvreur Opener	1	

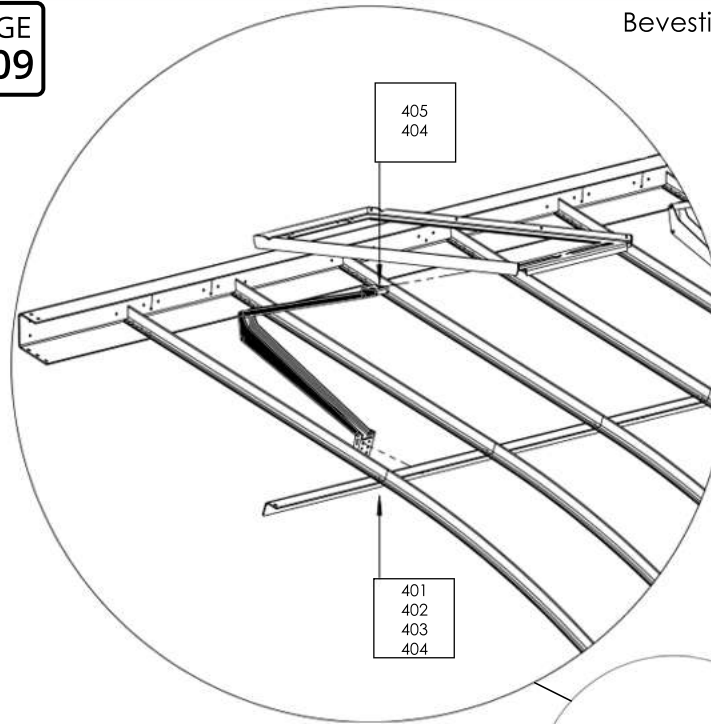

Bevestig de korte voet aan het raam

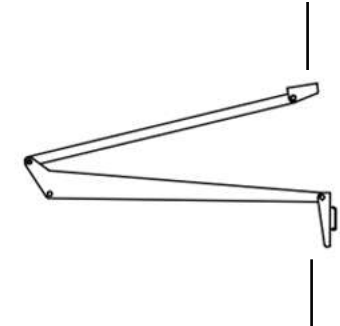

Bevestig de lange voet aan het 'raamprofiel', het hoekprofiel met de voorgeboorde gaten.

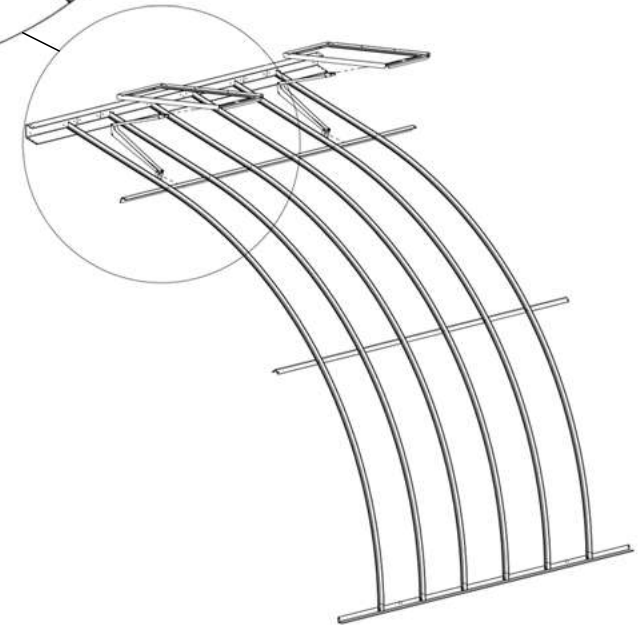

Elk ventilatieraam is voorzien van een automatische opener. U kunt eerst de openers installeren en later de cilinder.

Let op! Oefen geen druk uit op de automatische opener of het raam nadat de cilinder is gemonteerd. Als er te veel druk wordt uitgeoefend, kan de cilinder gaan lekken en defect raken.

UK	Attach the opener to the greenhouse and to the window
DE	Befestigen Sie den Öffner am Gewächshaus und am Fenster
FR	Fixez l'ouverture-automatique à la serre et à la fenêtre
NL	Bevestig de opener aan de kas en aan het raam

De automatische opener werkt door druk van de wax in de cilinder. Hoe warmer het in de kas is, hoe meer de wax in de cilinder uitzet. Hierdoor gaat het raam steeds verder open.

1

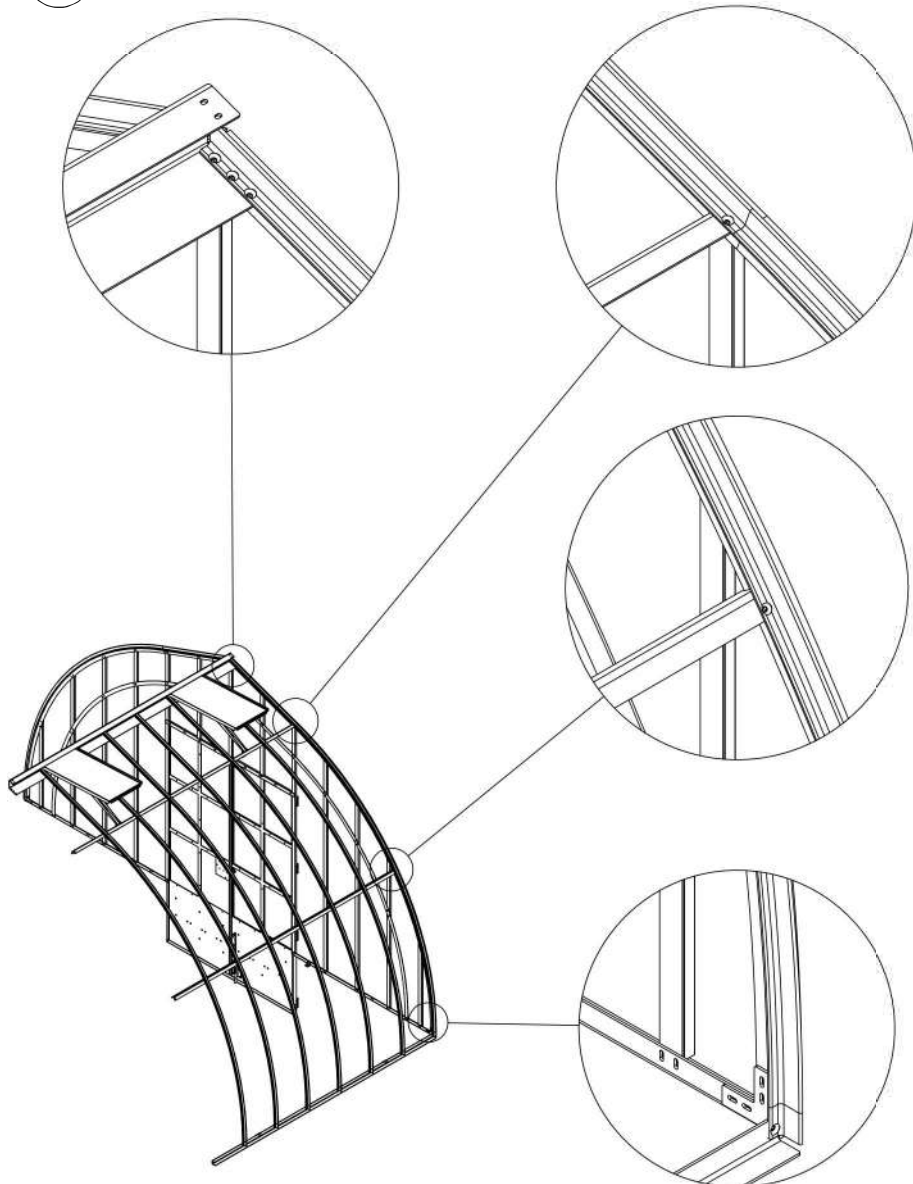

Plaats het gecreëerde deel op de muur en bevestig het aan de voorwand van de kas.

- 6x boutje M4x14
- 6x sluitring M4
- 6x moer M4

1

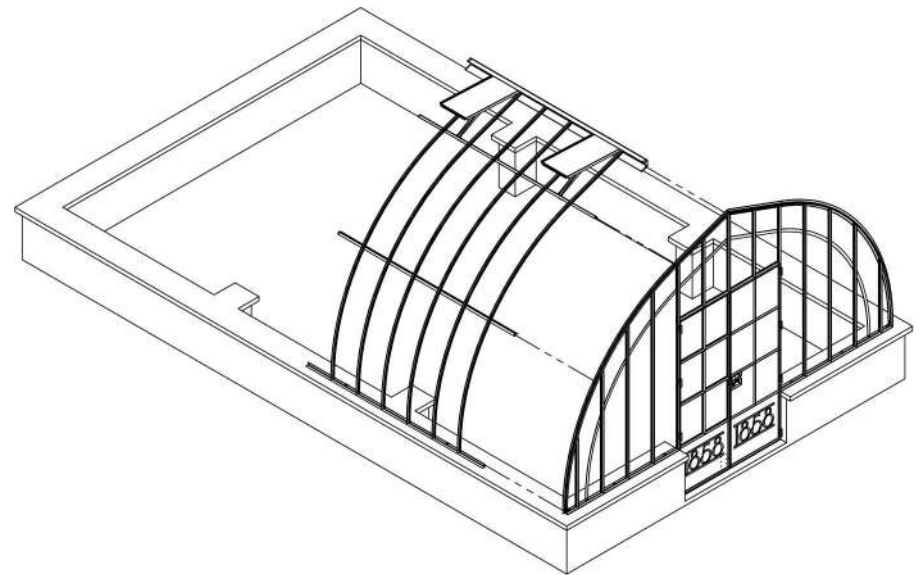

2

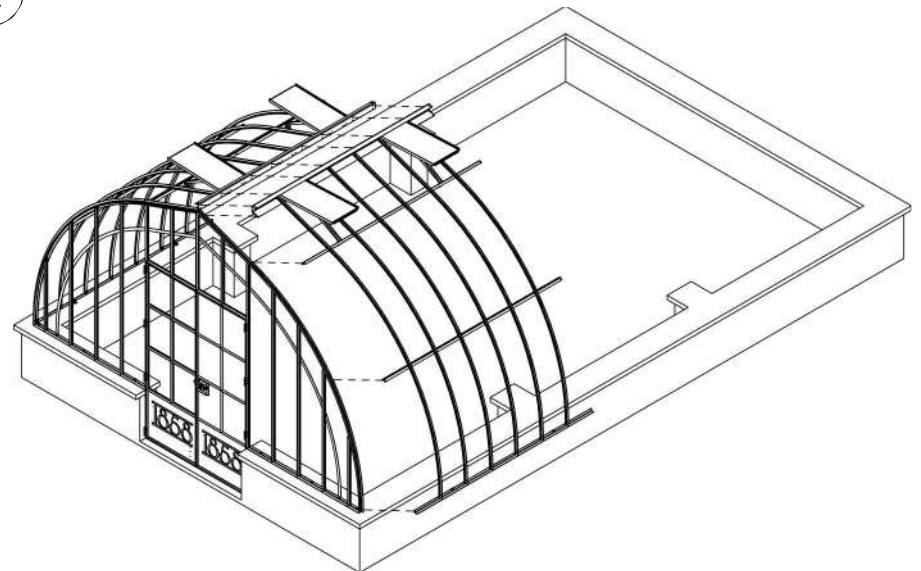

Plaats het tegenoverliggende deel en bevestig het eveneens aan de voorwand.

Image Bild Image Afbeelding	Part number Artikelnummer Numéro de pièce Onderdeelnummer	Description Beschreibung Description Omschrijving	Quantity Anzahl Quantité Aantal	Number of sections Anzahl der Abschnitte Nombre de sections Aantal secties
--------------------------------------	--	--	--	---

	201	M8x20	6	
	202	M8	6	
	203	M8	12	
	204	M8	12	

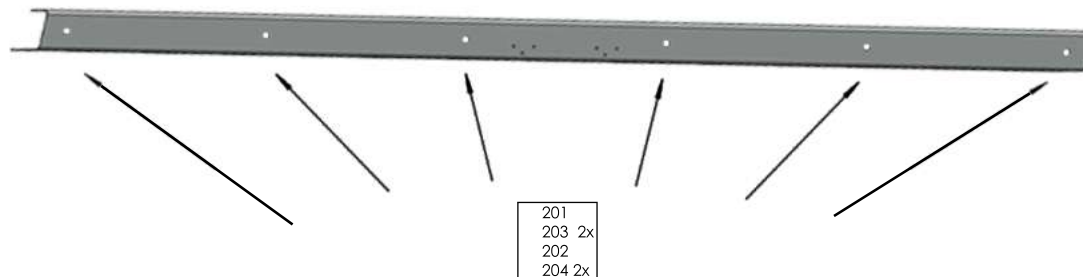

Monteer de nokprofielen aan elkaar met behulp van het meegeleverde bevestigingsmateriaal.
Elke nok is voorzien van zes gaten.

**Let op! Monteer de ventilatieramen voordat u de nokken aan elkaar bevestigt.
U kunt anders niet meer bij de benodigde gaten.**

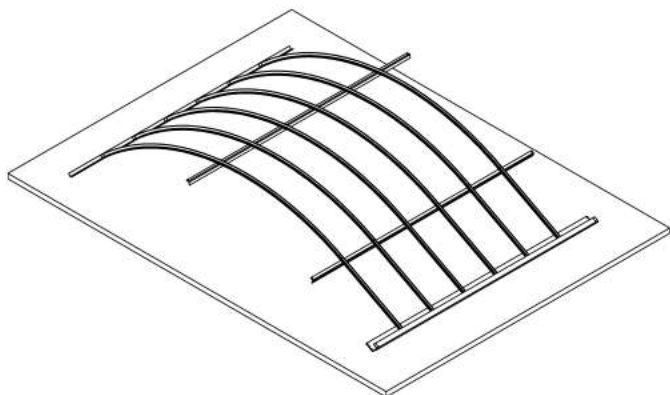
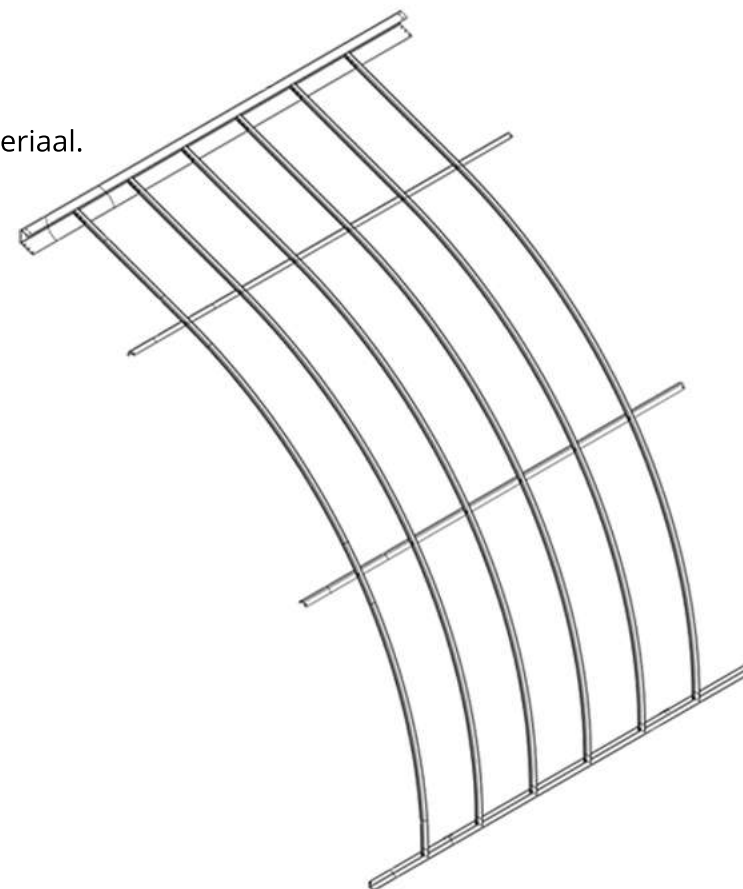

UK	Assembling the ridge profiles together
DE	Zusammenfügen der Firstprofile
FR	Assemblage des profilés de faîtage
NL	Het aan elkaar monteren van de nokprofielen

**Let op, draai nooit de bouten aan maar de moeren om
beschadiging van de poedercoating te voorkomen.**

3

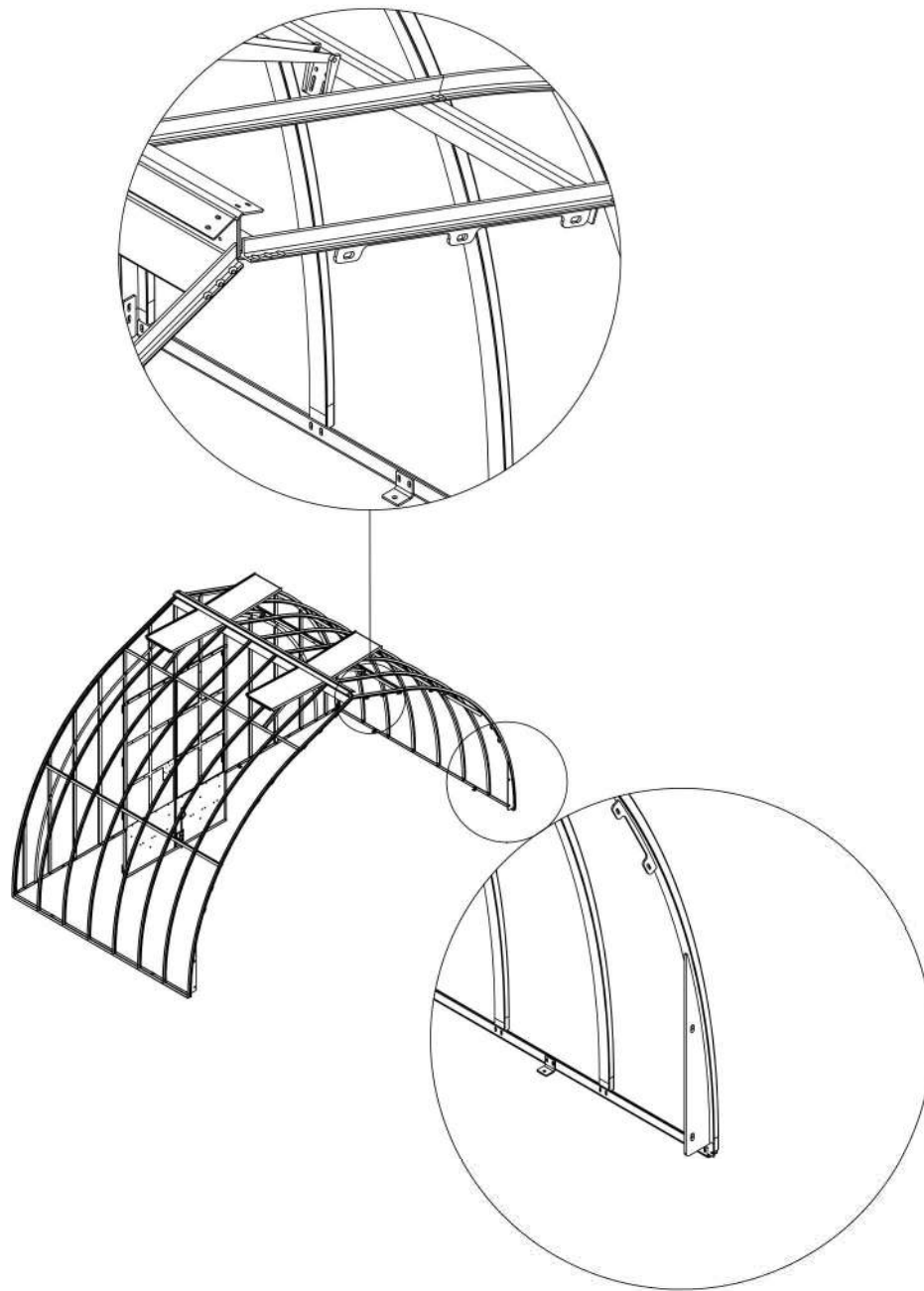

Zodra twee secties zijn geplaatst, wordt een A-frame geplaatst. Dit frame vormt de verbinding tussen de secties. Het boogprofiel is voorzien van extra bevestigingspunten. Hierop worden later de extra verstevigingsstukken gemonteerd.

3

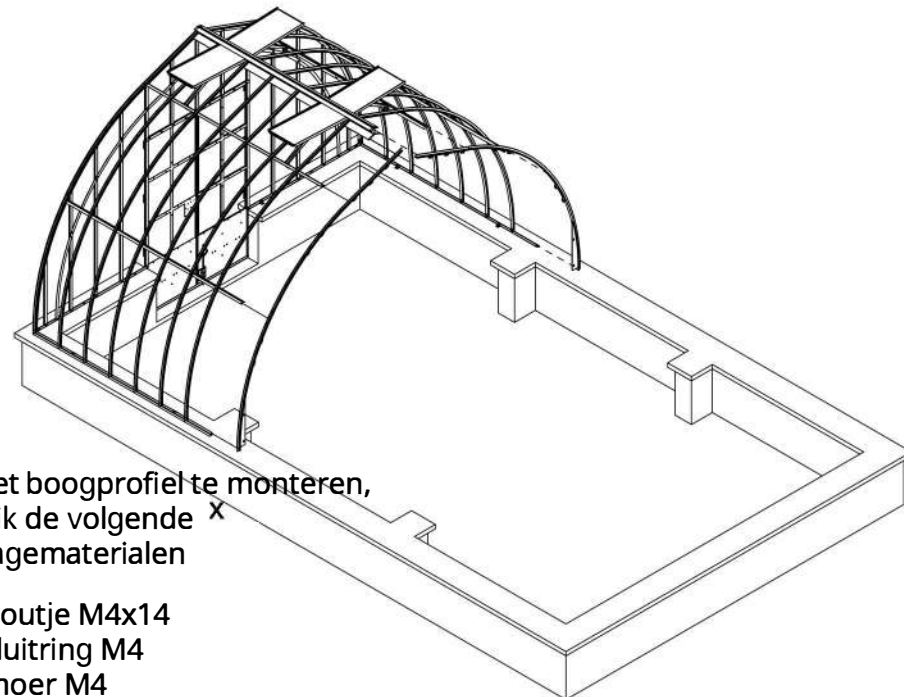







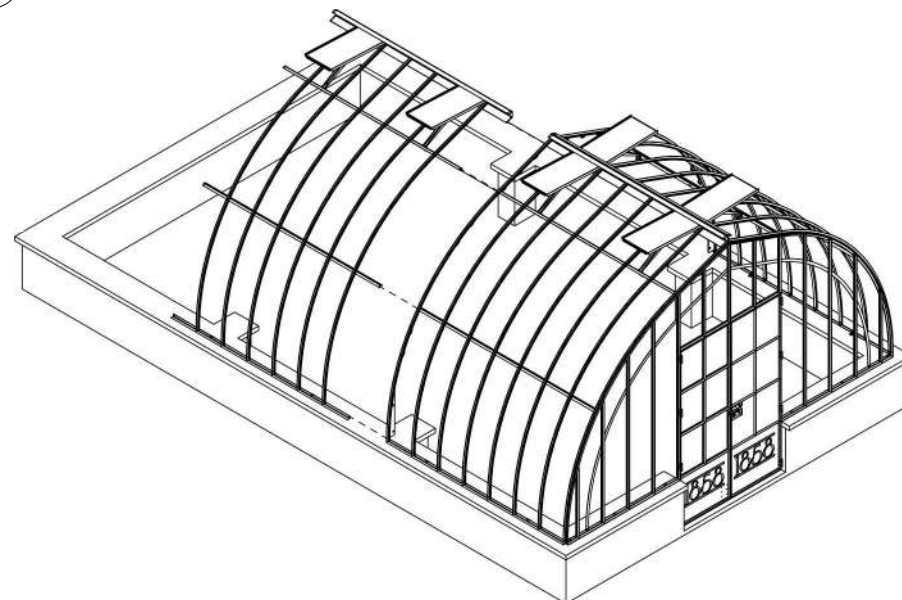

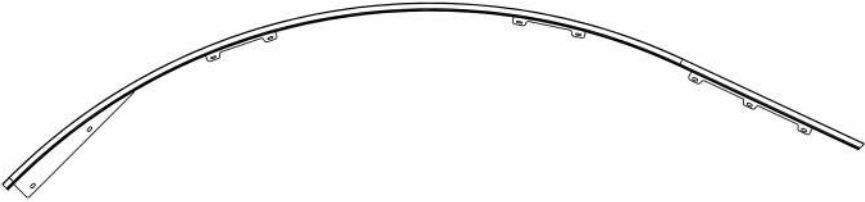

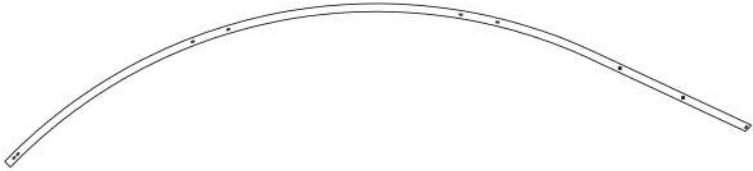

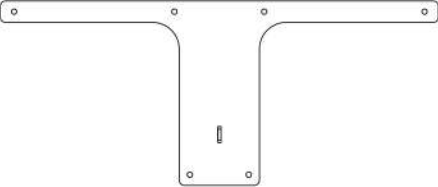
Om het boogprofiel te monteren, gebruik de volgende ^x montagematerialen

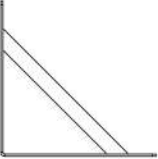
- 12x boutje M4x14
- 12x sluitring M4
- 12x moer M4

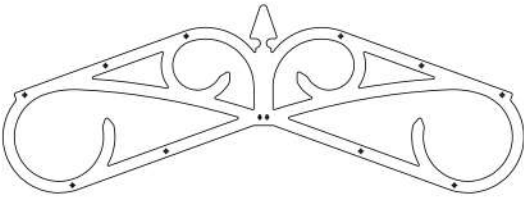
4



part / teil / partie / onderdeel		(mm)	SW-nummer	name / name / nom / benaming	#	V
		3511	18191-004-501_01	Buitenboog A-frame	2	
		3003	18191-004-011_01	Binnenboog A-frame	2	
		820x345x6	18191-004-503_01	Vloerplaat A-frame	2	
		407x407x40	18191-004-502_01	Diagonale steun A-frame	4	
		1364x491x3	18191-004-012_01	Sierstuk midden A-frame	2	
		299x295x3	18191-004-009_01	Sierstuk zijkant A-frame	8	

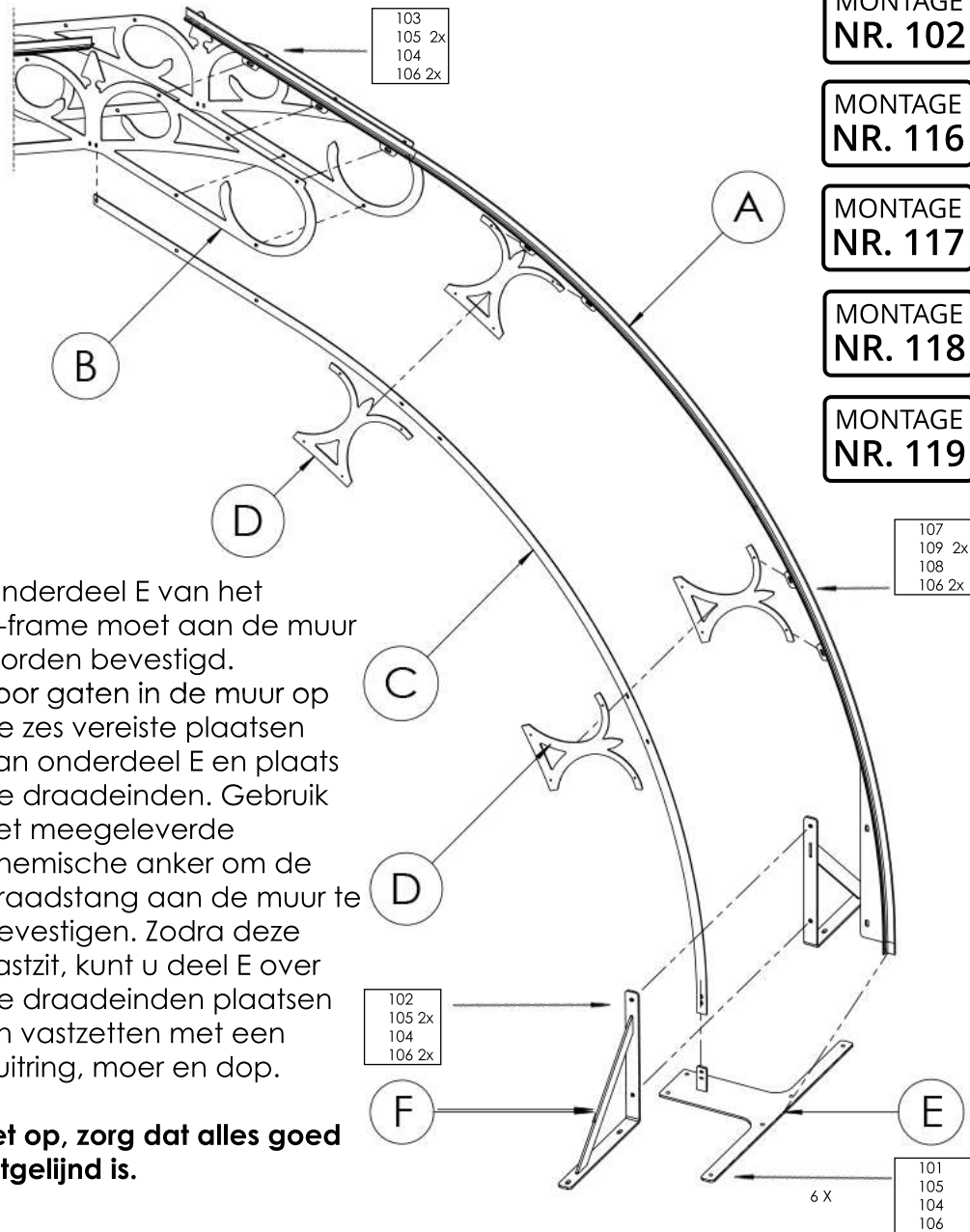

Onderdeel E van het A-frame moet aan de muur worden bevestigd. Boor gaten in de muur op de zes vereiste plaatsen van onderdeel E en plaats de draadeinden. Gebruik het meegeleverde chemische anker om de draadstang aan de muur te bevestigen. Zodra deze vastzit, kunt u deel E over de draadeinden plaatsen en vastzetten met een sluitring, moer en dop.

Let op, zorg dat alles goed uitgelijnd is.

MONTAGE NR. 102

MONTAGE NR. 116

MONTAGE NR. 117

MONTAGE NR. 118

MONTAGE NR. 119

UK	Assemble in order A-B-C-D-E-F
DE	In auftrag zusammenbauen A-B-C-D-E-F
FR	Assembler dans l'ordre A-B-C-D-E-F
NL	Assembleer in volgorde A-B-C-D-E-F

Image Bild Image Afbeelding	Part number Artikelnummer Numéro de pièce Onderdeelnummer	Description Beschreibung Description Omschrijving	Quantity Anzahl Quantité Aantal	Image Bild Image Afbeelding	Part number Artikelnummer Numéro de pièce Onderdeelnummer	Description Beschreibung Description Omschrijving	Quantity Anzahl Quantité Aantal
--------------------------------------	--	--	--	--------------------------------------	--	--	--

	101	M8x100	12		106	M8	40
	102	M8x30	4		107	M4x20	20
	103	M8x25	10		108	M4	20
	104	M8	26		109	M4	40
	105	M8	40		110	M4	40

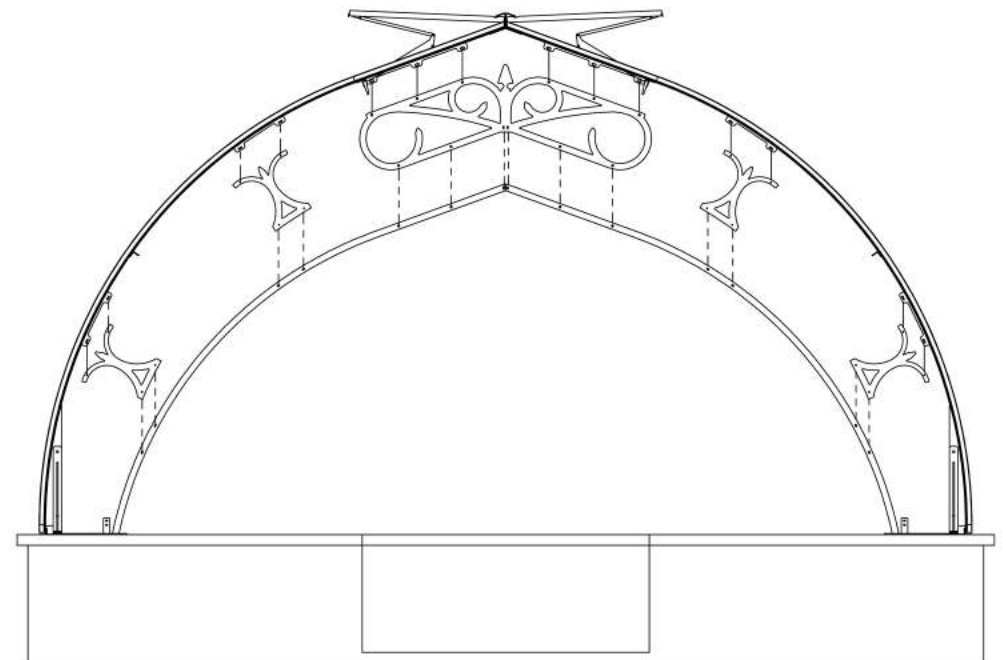

Let op, draai nooit de bouten aan maar de moeren om beschadiging van de poedercoating te voorkomen.

Hier ziet u een overzicht van een compleet A-frame.

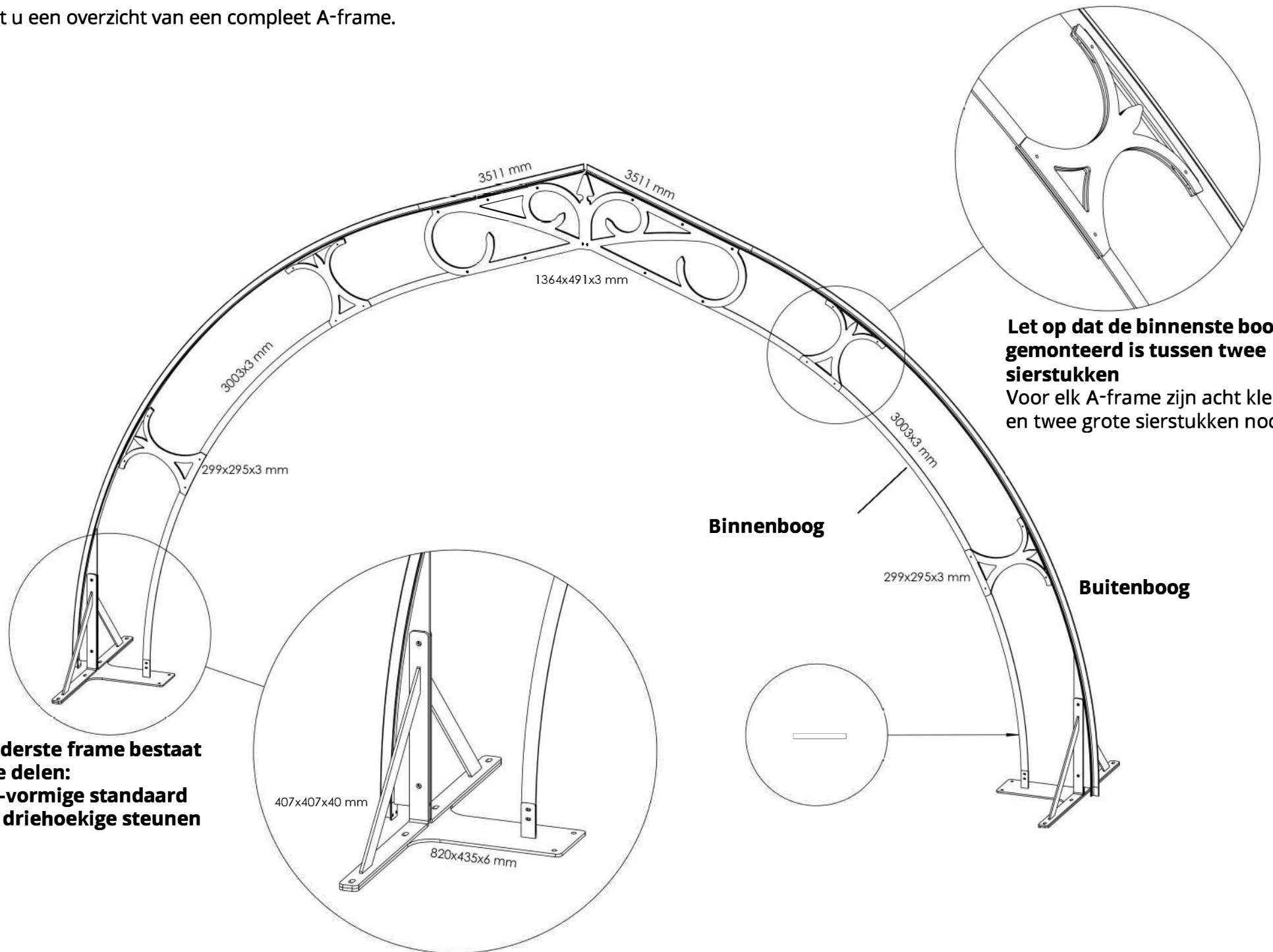

Let op dat de binnenste boog gemonteerd is tussen twee sierstukken
Voor elk A-frame zijn acht kleine en twee grote sierstukken nodig.

Het onderste frame bestaat uit drie delen:
- Een T-vormige standaard
- Twee driehoekige steunen

Binnenboog

Buitenboog

Extra fotomateriaal van het A-frame



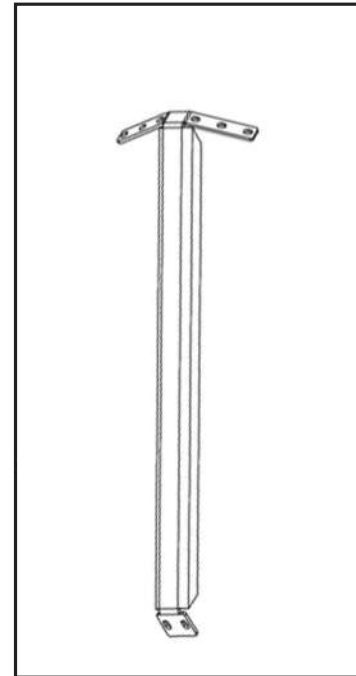

De diagonaalschoor is bevestigd aan de voorwandprofielen en de nokprofielen en is aan de voorwand bevestigd met twee bouten en aan de nok met zes bouten. Verwijder bovenaan de zes bouten waarmee het boogprofiel aan het nokprofiel bevestigd is. Vervang ze door de zes langere M4x20 bouten en zet de beugel vast.

Gebruik dezelfde ringen, moeren en doppen als voor de zijwanden.

Let op: plaats de ringen met de bolle kant naar het kassenprofiel en draai nooit de bouten maar de moeren vast om beschadiging van de poedercoating te voorkomen.

Monteer de nokprofielen van aangrenzende secties met de nokplaten. De nokplaat past over het nokprofiel en wordt daaraan bevestigd met het meegeleverde montage materiaal.



Let op, draai nooit de bouten aan maar de moeren om beschadiging van de poedercoating te voorkomen.

	UK	Ensure good sealing by using "supplied" kit for assembly.
	DE	Stellen Sie eine gute Abdichtung sicher, indem Sie verwenden Bausatz für die Montage "mitgeliefert".
	FR	Assurer une bonne étanchéité en utilisant kit "fourmi" pour l'assemblage.
	NL	Zorg voor goede afdichting door gebruik te maken van "bijgeleverde" kit bij montage.

Let op, onder de nokplaat dient u kit te gebruiken om een waterdichte afdichting te garanderen. Gebruik hiervoor dezelfde kit als waarmee de nokversiering geplaatst wordt.

**MONTAGE
NR. 120**

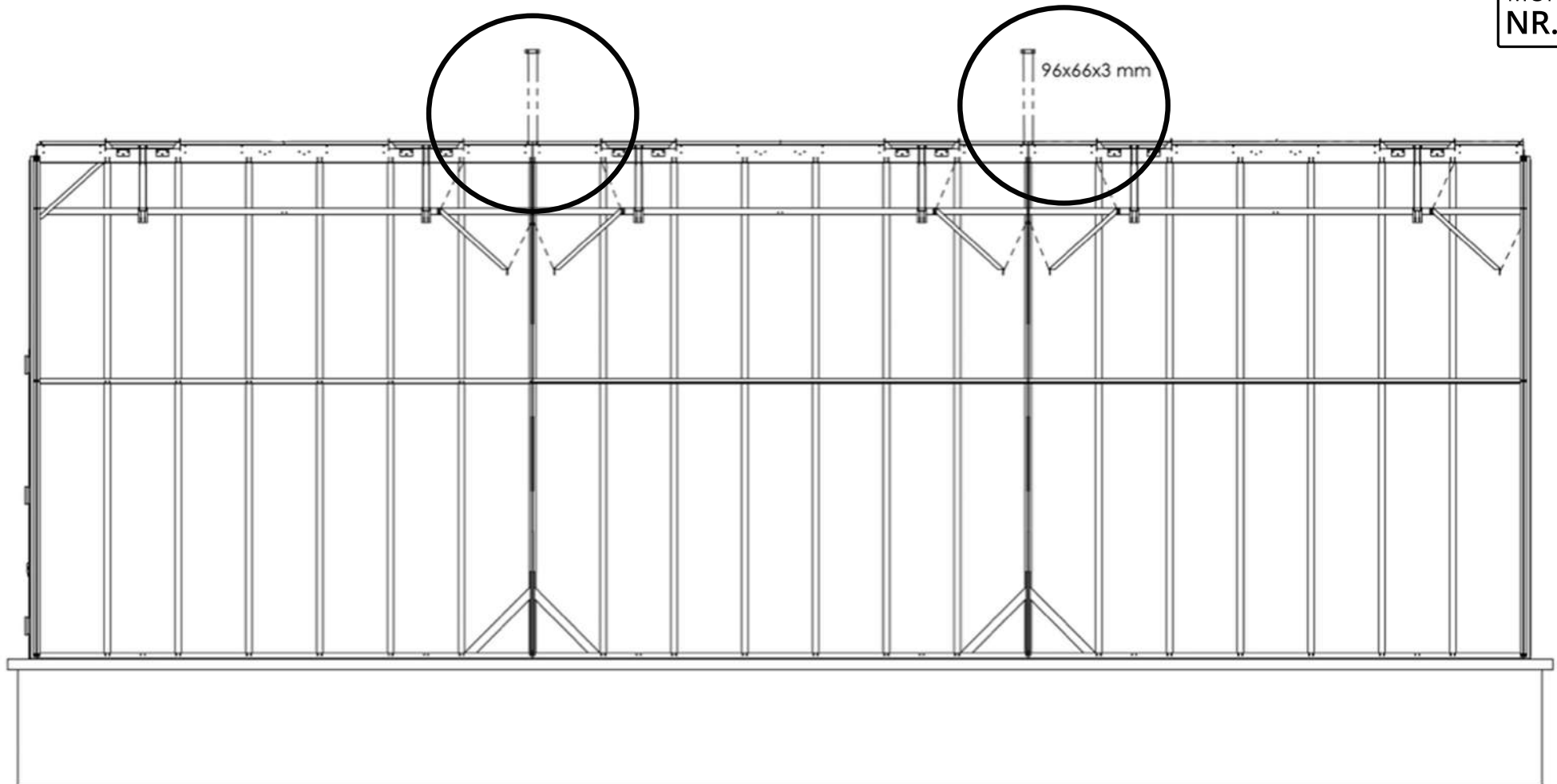

7

Plaats een A-frame
tussen elke sectie
van zes bogen.

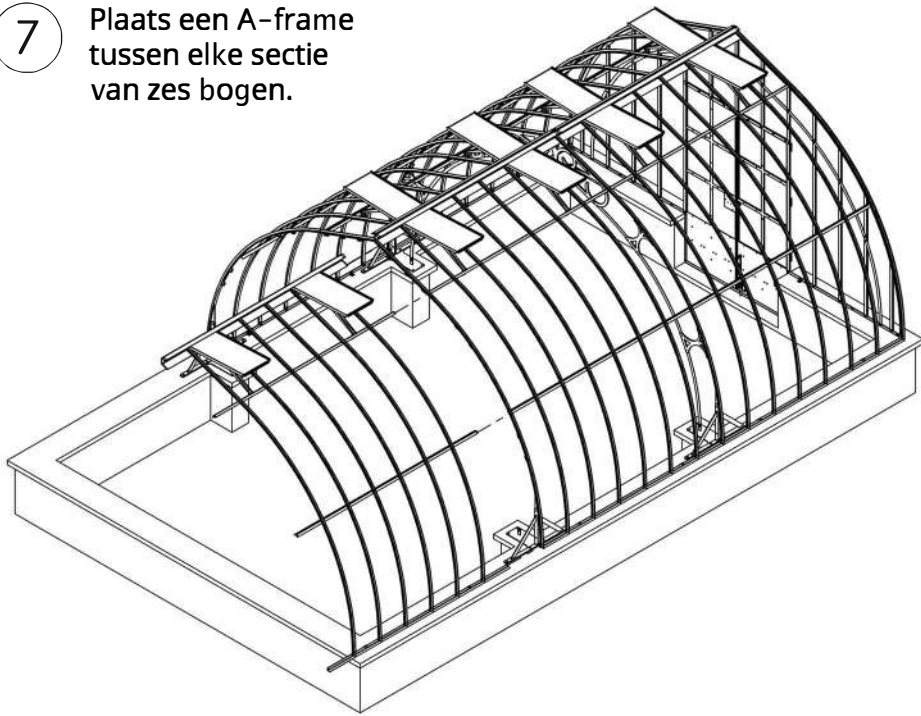

8

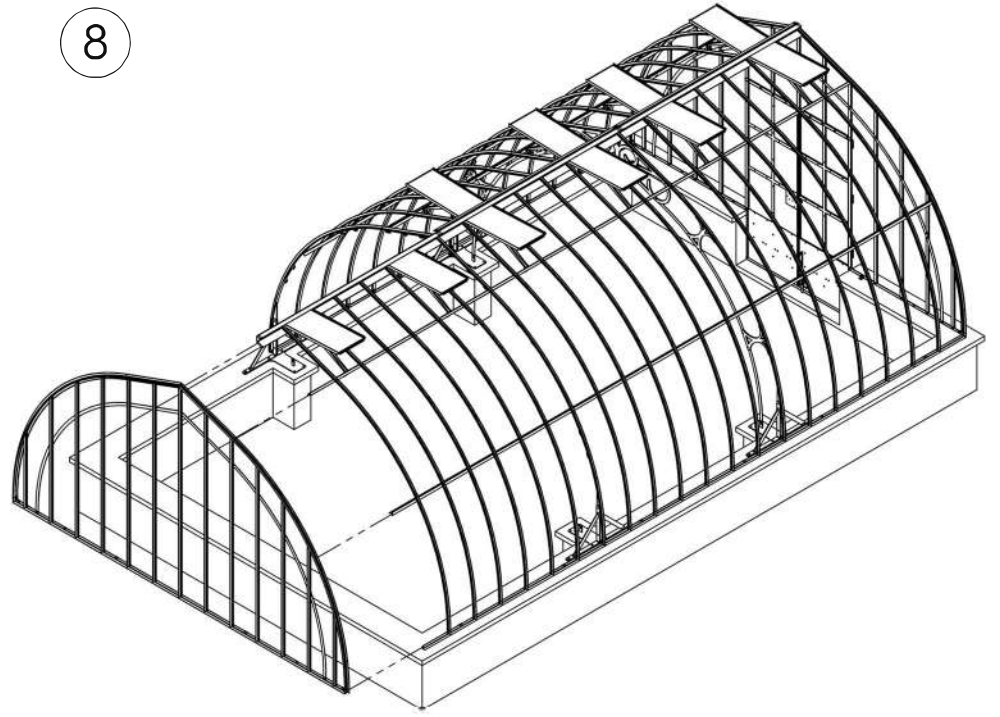

9

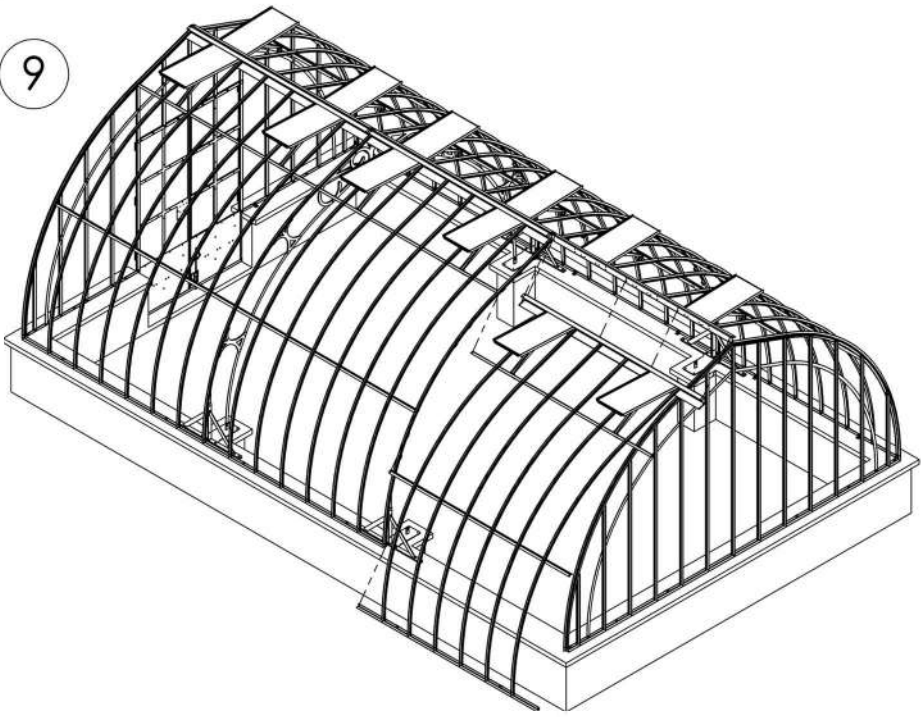

10

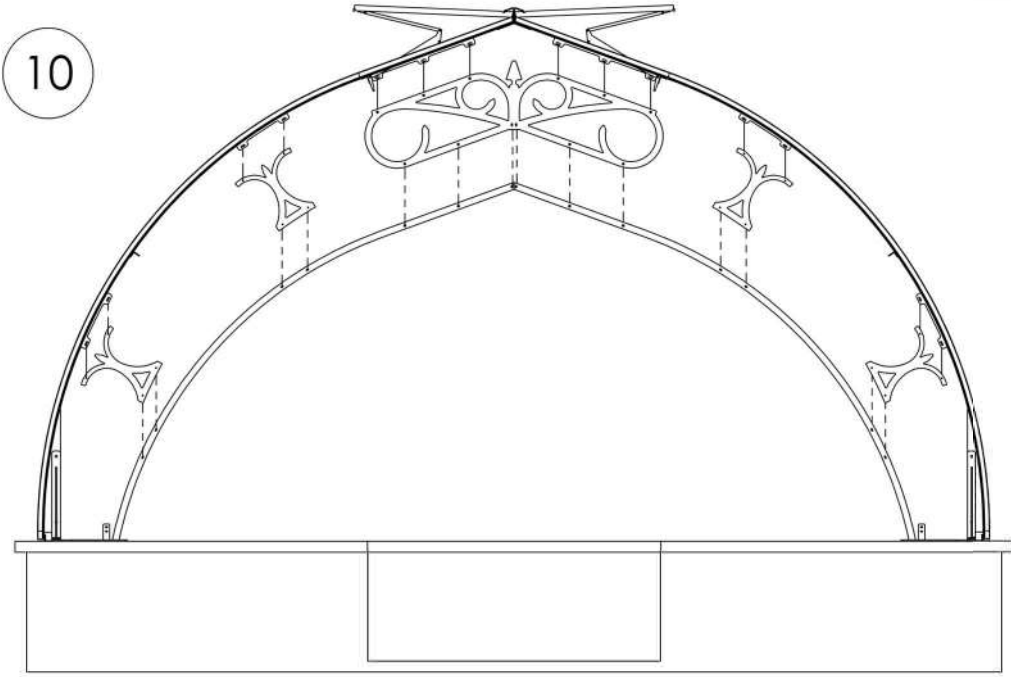

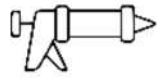

UK	Ensure good sealing by using "supplied" kit for assembly.
DE	Stellen Sie eine gute Abdichtung sicher, indem Sie verwenden Bausatz für die Montage "mitgeliefert".
FR	Assurer une bonne étanchéité en utilisant kit "fourni" pour l'assemblage.
NL	Zorg voor goede afdichting door gebruik te maken van "bijgeleverde" kit bij montage.



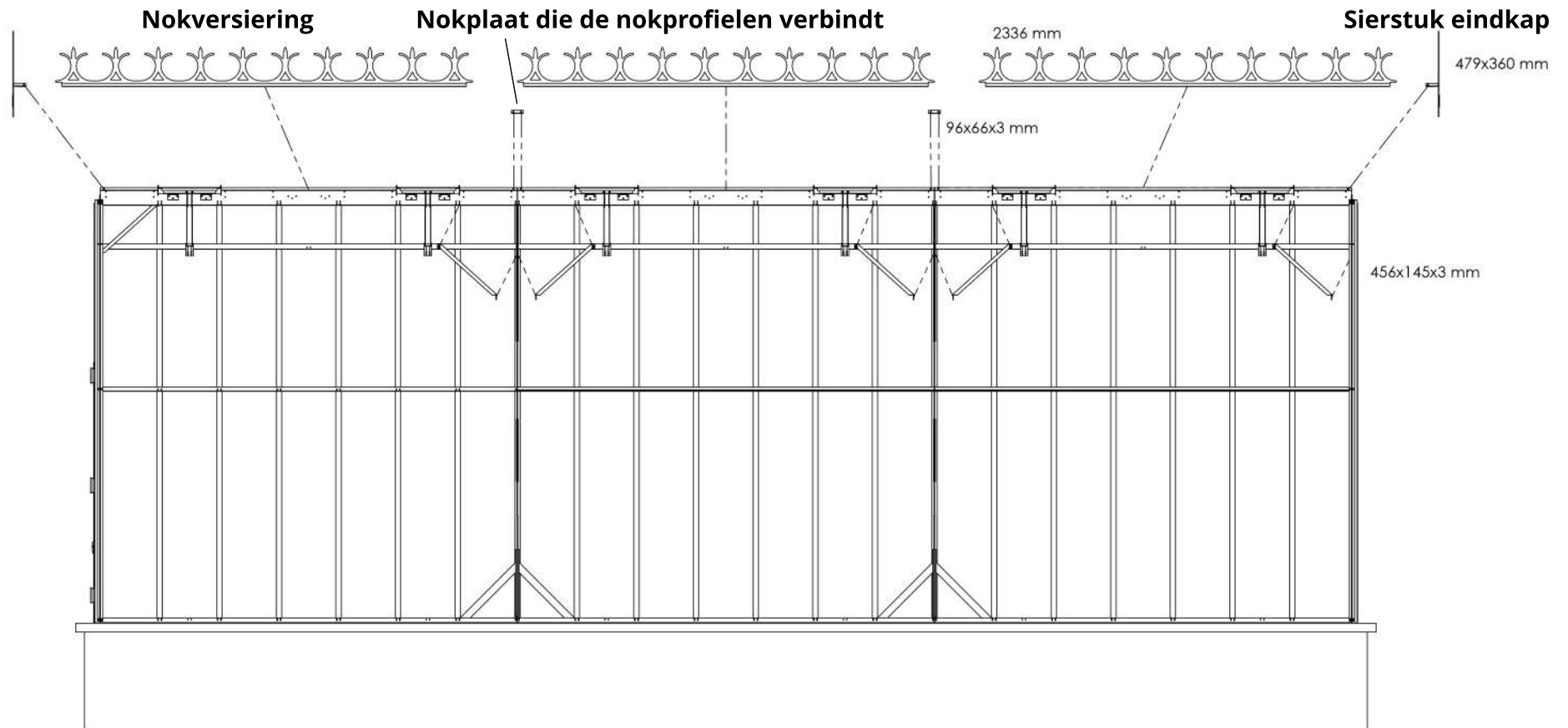



MONTAGE
NR. 102

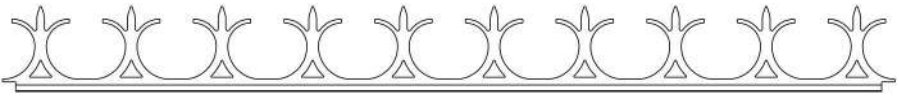

De nok van de kas wordt afgedekt door de nokversiering en de eindornamenten.
De eindornamenten worden op de nok bevestigd met bouten, ringen en moeren.

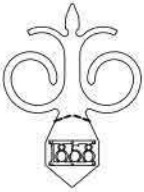
De lange delen van de nokversiering worden op de nok gelijmd met de meegeleverde Polymax montagekit.
Zorg ervoor dat de nokversiering in het midden uitgelijnd is met het nokprofiel.

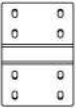
Let op, draai nooit de bouten aan maar de moeren om beschadiging van de poedercoating te voorkomen.

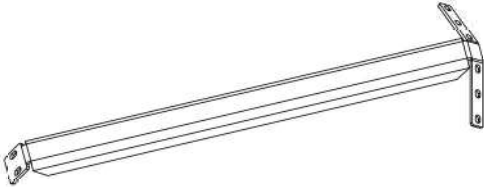
part / teil / partie / onderdeel		(mm)	SW-nummer	name / name / nom / benaming	#	V
		2336	18122-050-501_01	Nokversiering	1	
		479x360	18122-053-502_01	Eindornament	2	
		96x66x3	18122-070-002_01	Nokplaat voor verbinding tussen de nokprofielen	1	
		456x145x3	18191-004-004_01	Diagonale verstevigingsbeugel	2	

Plaatsen van het glas

U ontvangt verschillende ruiten voor uw kas :

- Een set ruiten voor de achterwand
- Een set ruiten voor de voorwand
- Ruiten voor de deuren
- Ruiten voor de zijwanden, drie verschillende afmetingen
- Ruiten voor de ventilatieramen

Let op! Het geharde glas is sterk, maar de hoeken zijn kwetsbaar.

Wees zeer voorzichtig en plaats het glas nooit zomaar op de grond of ergens tegenaan. Zorg er altijd voor dat het glas niet in contact kan komen met harde of scherpe voorwerpen en plaats het voorzichtig. Gebruik een veiligheidsbril om ongelukken te voorkomen.

Begin met het plaatsen van het glas in de voor- en achterwand van de kas. Zodra deze ruiten zijn geplaatst, kunt u beginnen met het plaatsen van de ruiten in de zijwanden.



Lijm de ruiten in de sponning met de bijgeleverde montagelijm. U ontvangt voldoende montagelijm om alle ruiten te lijmen.

Lijm de ruiten in de sponningen van de zijwanden en stapel ze op elkaar met de glashaken. De ruiten worden overlappend gemonteerd om de ronding van de boog te vormen. Stapel de ruiten met behulp van de S-haak. Gebruik twee haken per ruit.

Let op! Lijm maximaal drie ruiten boven elkaar in de sponning. De montagelijm moet eerst uitharden voordat u meerdere ruiten op elkaar kunt plaatsen. Doet u dit niet, dan kunnen de ruiten verschuiven en loskomen.

De bovenste ruiten tegen de nok zijn langer dan de andere. Gebruik de L-haken om deze ruiten op de onderliggende ruit te stapelen. De L-haak moet in een S-vorm worden gebogen om de twee ruiten op elkaar klemmen.

Let op! Voordat u de ruiten in de ventilatieramen plaatst, moet u de automatische openers van de ventilatieramen monteren. Als het glas eenmaal geïnstalleerd is, kunt u niet meer bij de benodigde openingen.

	(mm)
	20x15x1
	17x15x1



part / teil / partie / onderdeel	(mm)		Quantity(set)
Set ruiten voor de achterwand			1
Set ruiten voor de voorwand			1
Ruiten voor de zijwanden	320	250	84
Ruiten voor de nok	320	710	6
Ruiten voor de deur	313	469	5
Ruit voor de deur (grendel)	313	469/173	1
Ruit voor het ventilatieraam	330	710	1

Let op! De onderste ruit van de zijwand is korter dan de andere. (165x320mm)

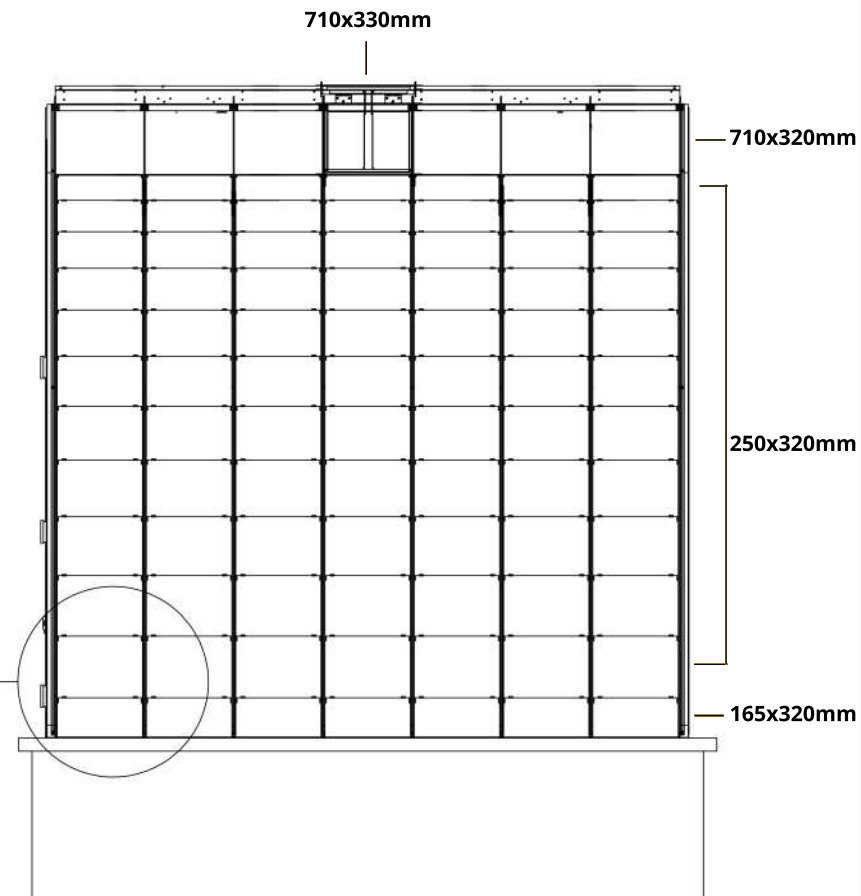
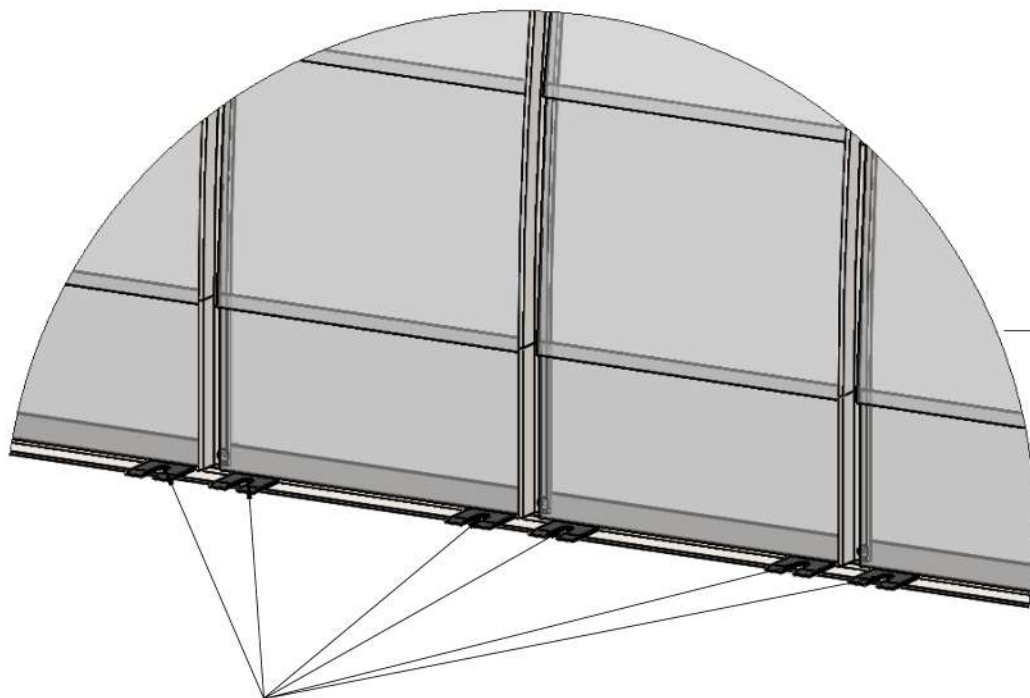

Plaats de ruiten van de voorwand, de achterwand en de onderste ruiten van de zijwand op een vulstuk van 3mm alvorens het vast te lijmen in de sponning, zodat er ruimte is voor de afvoer van condens. Verwijder de vulstukjes zodra de lijm uitgehard is en de ruiten niet meer kunnen zakken.

